



DanFish International

AALBORG 7. – 9. oktober 2025

DanFish International er en af verdens mest betydningsfulde messer indenfor fiskeriet og et unikt netværksforum for besøgende og udstiller fra hele verden på tværs af den blå økonomi.



messe



Foto: AKKC.

Velkommen til DanFish International 2025

Det er med stor glæde og stolthed, at vi endnu en gang kan invitere verden til Aalborg – og til DanFish International 2025. I år er 29. gang, messen finder sted i Danmark, og vi ser frem til at byde både nye og tilbagevendende udstillere og gæster velkommen til tre dage fyldt med inspiration, netværk og faglig indsigt.

Fiskeriet har i den seneste tid været under pres. Diskussionerne om bæredygtighed, havmiljø og fiskeriforvaltning har været intense, og flere politiske initiativer har sat fokus på erhvervets vilkår og fremtid. Forslag om trawlfri zoner i visse områder, reguleringer omkring fangstmængder og klimarelaterede tilpasninger har skabt både udfordringer og nye muligheder for fiskeriet. Det understreger, hvor vigtigt det er at mødes, dele erfaringer og finde løsninger, der både sikrer et bæredygtigt fiskeri og giver erhvervet de bedst mulige rammer for at udvikle sig og trives.

I den kontekst er DanFish International 2025 mere relevant end nogensinde, når vi samler aktører fra hele verden, der mødes, deler erfaringer og finder løsninger på de udfordringer, fiskeriet står overfor. Med omkring 400 udstillere og et forventet besøgstal på op til 15.000, kommer AKKC til

at summe af liv, når fagfæller, kunder og leverandører fra hele verden strømmer til Aalborg for at præsentere og opdage nye teknologier, bæredygtige løsninger og innovative tilgange til branchen.

Det er ikke kun i AKKC, messen skaber liv. Aalborg som by summer af aktivitet, når messens mange tusinde gæster benytter byens hoteller, restauranter, caféer og offentlige transport. Byen tilbyder et mangfoldigt udbud af oplevelser, kultur og gastronomi, og vi opfordrer alle besøgende til at tage sig tid til at opleve Aalborg. Uanset om det er første gang, man besøger byen, eller man er tilbagevendende gæst, er der rig mulighed for at kombinere faglig inspiration med oplevelser i en levende og spændende by.

For at gøre det endnu lettere at udforske både messen og Aalborg har AKKC i samarbejde med NT indført gratis transport med bus og tog for både udstillere og besøgende på messen. Med tilbuddet håber vi at gøre rejsen til DanFish International både enkel, behagelig og mere klimavenlig – så du kan fokusere på det, der virkelig tæller: Inspiration, netværk og faglig udvikling på messen.

I år er vi også særligt glade for at kunne

byde DanAqua og NordicRAS konferencen velkommen tilbage, som forløber sidelæns med DanFish onsdag og torsdag på husets første sal. Deres tilstedeværelse understreger messens brede fokus på både fiskeri, akvakultur og den grønne omstilling, der præger begge sektorer.

Og selvom fiskeriet fortsat er hjertet af DanFish International, begynder vi så småt at åbne dørene for løsninger, teknologier og aktører, der rækker ud over fiskeriet. Branchen udvikler sig, og messen skal følge med, så derfor bliver DanFish International ikke kun mødestedet for fiskeriet – men også for hele den maritime sektor.

Udover de mange udstillere ser vi i år også frem til et rigt sceneprogram, hvor foredrag og debatter dykker ned i branchens aktuelle emner. Fra teknologiske innovationer og den grønne omstilling til fremtidens fiskeri og meget mere vil sceneerne i Hal F danne ramme om faglig formidling. Samtidig kan man gå på opdagelse i det grønlandske område i Fundamentet. Her har vi skabt et univers, der giver besøgende følelsen af virkelig at være i Grønland – med interaktive aktiviteter, spændende fortællinger og smagsoplevelser af autentiske grønlandske specialiteter. Det giver en unik mulighed for

at opleve kulturen, fiskeriet og de lokale produkter helt tæt på.

En stor tak skal lyde til de mange udstillere, samarbejdspartnere og styregruppen, herunder Danish Export og Danmarks Fiskeriforening PO, for deres engagement og dedikation i planlægningen af DanFish International. Vi er også meget taknemmelige for den opbakning, vi modtager fra Aalborg Kommune og alle Aalborgs borgere, som bidrager til, at messen kan lykkes på allerbedste vis.

Det er mit håb, at udstillerne får det forventede udbytte af deres messedeltagelse, at vores mange besøgende går hjem med ny viden, inspiration og kontakter, og at DanFish International 2025 endnu en gang kan vise, hvordan branchen, trods de udfordringer den står overfor, fortsat er innovativ, robust og klar til at udvikle sig.

På vegne af hele holdet i AKKC ønsker jeg jer en spændende, lærerig og fornøjelig messeoplevelse på DanFish International 2025.

Nicolaj Holm
CEO i Aalborg Kongres & Kultur Center

UDGIVER

Danmarks Fiskeriforening PO
Nordensvej 3, Taulov
7000 Fredericia
Tlf. 70 10 40 40

mail@dkfisk.dk
www.fiskeritidende.dk

fiskeritidende

i samarbejde med



Aalborg Kongres
& Kultur Center

REDAKTION

Uffe Tang
Ansv. redaktør
+45 28 13 60 28
ut@dkfisk.dk

Carsten Gottlieb
Journalist
cg@cgotlieb.dk

Svend Boye Thomsen
Redaktør
+45 24 96 41 16
sbt@dkfisk.dk

Nancy Frich
Journalist
+45 29 24 32 30
frich@frich.nu

Louise Svane Pedersen
Journalist
+45 21 63 99 57
lsp@dkfisk.dk

Steen T. Sørensen
Grafiker
+45 40 54 90 36
sts@dkfisk.dk

Marlene Grøftehaug
Journalist
+45 20 33 00 85
mg@dkfisk.dk

Torben Lehmann
Annonsekonsulent
+45 21 63 93 84
tl@dkfisk.dk



DanFish International

Aalborg Kongres & Kultur Center
Europa Plads 4
9000 Aalborg

ÅBNINGSTIDER

Tirsdag 7. oktober
kl. 10 – 17

Onsdag 8. oktober
kl. 10 – 17

Torsdag 9. oktober
kl. 10 – 16

ENTRÉ VED INDGANGEN

Dagsbillet _____ 200 kr.
3-dages billet _____ 300 kr.

REGISTRERING

Forhåndsregistrering
(indtil 6/10 kl. 18)

Dagsbillet _____ 160 kr.
3-dages billet _____ 260 kr.

Køb din
billet her



Foto: Steen T. Sørensen.

Vi skal stå sammen om fremtidens fiskeri

For danske fiskere er DanFish et højdepunkt. Her mødes hele erhvervet – både fiskere, leverandører og en lang række andre aktører – for at udveksle erfaringer, præsentere ny teknologi og diskutere fremtiden for fiskeriet.

Det er en begivenhed, vi i Danmarks Fiskeriforening ser frem til med stor glæde og stolthed.

Fiskeriet er et af de ældste erhverv i Danmark, og i dag står vi midt i en tid, hvor rammevilkår, krav om bæredygtighed og udviklingen af nye teknologier fylder mere end nogensinde.

Vi oplever, hvordan erhvervet på den ene side er under pres, men samtidig hvordan danske fiskere og leverandører er blandt de mest innovative og tilpasningsdygtige i verden. Det giver håb og optimisme for fremtiden.

Vi oplever også, at fiskeri på mange måder er vigtigere end nogensinde før.

For Corona-pandemien viste os, at de internationale forsyningskæder er sårbare, og krigen i Ukraine har bragt fornyet fokus på, at vi skal kunne klare os selv i Europa. Fødevareforsyning er blevet et langt mere alvorligt tema end tidligere.

Her er DanFish et unikt forum, hvor vi kan samle kræfterne. Her præsenteres de løsninger, der kan være med til at gøre fiskeriet grønnere, mere effektivt og bedre rustet til fremtidens krav.

Vi glæder os derfor meget til at se de mange danske og internationale udstillere, der med deres produkter og løsninger bidrager til at

løfte hele erhvervet.

Danfish er også en anledning til at mødes på tværs af fartøjer og både landsdele og landegrænser for at udveksle erfaringer. Dette aspekt ved messen har i sig selv en meget stor værdi.

På vegne af Danmarks Fiskeriforening ønsker jeg alle en inspirerende messe, gode samtaler og nye samarbejder. Sammen skaber vi grundlaget for, at dansk fiskeri fortsat kan være et stærkt, bæredygtigt og stolt erhverv.

Svend-Erik Andersen
Formand for Danmarks Fiskeriforening PO

Et halvt århundrede i samarbejdets tegn – og vi fortsætter

Et halvt århundrede. Det er lidt af en milepæl, og det er værd at fejre, at det, der i dag er DanFish, siden 1974 har samlet fiskere og leverandører og dannet grobund for nye partnerskaber, relationer og samarbejder, nationalt såvel som globalt.

DanFish er fortsat et af de vigtigste mødesteder for fiskeriindustrien og den maritime industri i øvrigt, og når vi endnu engang kan melde udsolgt til sidste kvadratmeter på den danske fællesstand, vidner det om, at de danske leverandører af løsninger og produkter til fiskeriet ser messen som "the place to be".

Når vi mødes på tværs af industrien og på tværs af nationer, handler det ikke udelukkende om køb og salg af produkter og løs-

ninger. Det handler om at skabe langvarige relationer, som skaber et fundament for i fællesskab at udvikle nye og fremtidssikrede løsninger til et bæredygtigt og energieffektivt fiskeri.

I mange danske kystbyer finder man innovative leverandører til fiskerierhvervet, der er internationalt førende inden for det udstyr og den teknologi, de leverer. Disse kystbyer og en lang række andre virksomheder samles på DanFish, hvor vi viser en stærk, fælles dansk tilstedeværelse.

Det er gennem samarbejde og i fællesskab, at vi i Danmark har opbygget stærke kompetencer og sat et solidt internationalt aftryk på branchen. Vi er nødt til at tale sammen for at forstå behov og udfordrin-

ger, og for derigennem at finde de rigtige og de mest innovative løsninger, som ikke bare løfter det danske fiskeri, men som også kan gøre en forskel internationalt.

Der findes i industrien en enorm vilje til at gå forrest for hele tiden at gøre det lidt bedre, mere effektivt, og mere grønt, og dermed være på forkant med stigende krav fra kunder såvel som myndigheder.

Når der i den nye fiskeriaftale er afsat store millionbeløb til en bæredygtig omstilling af fiskeriet, herunder 90 millioner kroner i støtte til omstilling og grønne redskaber, er det et signal om, at dagsordenen er bæredygtig, og at vi nu med fælles kræfter og fælles midler skal flytte os endnu længere.

Når vi sammen rejser ud i verden på eksportfremstød, oplever vi, at de danske styrker inden for fiskeriindustrien har en tyngde og en innovationskraft, som anerkendes internationalt. På hjemmebane skal vi stå endnu stærkere, når vi inviterer de vigtigste aktører fra hele verden inden for i Aalborg Kongres & Kultur Center for at styrke og dyrke relationer, og for at lægge kimen til endnu flere fremtidige partnerskaber.

Vi glæder os til at møde jer alle på Pavilion of Denmark, og vi ønsker alle rigtig god fornøjelse til DanFish 2025.

Martin Winkel Lilleøre
Head of Fish Tech, Danish Export Association

KORT OVER MESSEN MED OVERSICHT OVER UDSTILLERE



3F Transportgruppen	DK	C332	Everlence SE	DK	H918	Marine EL A/S	DK	H808	Seafish Industry Authority	GB	H950
A LED A/S	DK	C345	Evotec AS	NO	H932	MarineShaft A/S	DK	H808	Seaman Europa, S.L.	ES	E569
A/S Læsø Fiskeindustri	DK	A121	FF Skagen	DK	H865	MariTeam A/S	DK	H947	Seamaster ApS	DK	A108
A/S Oilpower Hydraulics	DK	H982	Fibras Industriales S.A.	PE	C302	Marport	NO	A110	Seamech A/S	DK	H862
Accelleron Denmark	DK	E540	Finnøy Gear & Propeller AS	NO	H908	MARTEC	DK	F605	Seamech A/S Hirtshals	DK	H808
Acton A/S	DK	H956	Fire Eater A/S	DK	G705	ME Production A/S	DK	H880	Seaonics AS	NO	A143
Akor ApS	DK	C323	FishFacts BV	NL	H960	Melbu Systems AS	NO	C331	SeaQuest Systems	IE	H989
Ammeraal Beltech Modular A/S	DK	H888	FiskerForum.dk	DK	H952	Meldgaard Greenline A/S	DK	H962	SEARCHMASTER ApS	DK	A108
Angelnet BP	PL	H978	Fiskeri Tidende	DK	F603	Meson Danmark A/S	DK	H816	Seat Innovation AS	NO	D405
ArcticExpo - Fishing & hunting Nuuk	DK	C307	Fiskeriets Arbejdsmiljøråd	DK	C334	MEST Shipyard	FO	H914	SeaTech ApS	DK	A114
AS Scan	DK	H848	Fiskerimagasinet	NO	H952	MHService	NO	H988	Selfa Arctic AS	NO	C333
ASANO Global Co., Ltd.	JP	H929	Fiskernes Fiskesortering A.M.B.A.	DK	H808	Mike's Hydraulik & Motor	DK	B205	Selstad AS	NO	H985
Astander	ES	H933	Fiskernes Forsikring	DK	C348	MLD ApS	DK	G707 C352	Serviceteam Skagen	DK	H863
Astilleros de Murueta, S.A.	ES	H965	Fiskevegn	NO	H988	MODU Valves A/S	DK	H959	SH Group A/S	DK	H906
Atlantic Floats Denmark (SP GIBO A/S)	DK	H844	Flume Tank North Sea (North Sea Science Park)	DK	H808	Moltech	NO	A108	Silverline Products Scotland Ltd.	GB	H924
Atlantic Shipping A/S	DK	H890	Food Diagnostics A/S	DK	E548	Momoi Fishing Net Mfg. Co. Ltd.	JP	C321	SITAB Skepps- & Industriteknik AB	SE	C335
Avannaata Kommunia	GL	F646	Forbo Siegling Danmark A/S	DK	H957	MS Engineering A/S	DK	C312	Skibsforsikringen Frederikshavn G/F	DK	A147
AWI Boats	FO	H981	Frydendahl, Part of Egersund Group	DK	H846	Mustad Autoline AS	NO	H973	Skipskompetanse	NO	H988
Azenzus Vision ApS	DK	C330	Frøystad AS	NO	A103	Mørønt Fishery AS	NO	H969	Skovbo-Ren ApS	DK	C308
Baltic Ropes Magistr SIA	LV	H945	Furuno Danmark A/S	DK	A107	Måløy Maritime Group AS	NO	H988	Sleipner AB	SE	A115
BDO ScanRevision	DK	H808	Gard Marine & Energy Insurance	DK	C355	Nanonord A/S	DK	E554	Smögen & Stockholms Fiskauktion	SE	H838
Beierholm	DK	B204	Garmin International, Inc	US	C303	Naust Marine	IS	H987	Sola-Cure	GB	D405
Belitronic AB	SE	H909	Garware Technical Fibres Ltd.	IN	H903	Navteam A/S	DK	A118	Sonus Fishery ApS	DK	H943
Bergen Engines AS	NO	A142	G. Jørgensen ApS	DK	E552	NET-OP ApS	DK	C336	Spar Nord Bank A/S	DK	H808
Berglon P/F	FO	H922	Glamox AS	NO	H915	Nodosa Shipyard	ES	H976	Sparekassen Danmark	DK	H808
Beritech A/S	DK	H856	Granly Diesel A/S	DK	A130	Nogva Heimdal Propulsion AS	NO	H935	Stadyard	NO	H988
Besrad ApS	DK	H854	GreenFish	IS	C306	Nordfjord Havn	NO	H988	Storm Cranes AS	NO	E545
Blue Water Shipping A/S	DK	H886	Greenline Fishing Gear A/S	DK	H938	Nordhavn Power Solutions A/S	DK	A140	Strandby Erhvervsnetværk	DK	A148
BOAtech	DK	B207	Greenoil Standard Aps	DK	H809	Nordkøl	DK	B211	Swan Net Gundry Ltd.	IE	H964
Brdr. Markussens Metalvarefabrik /The Blueline	DK	H876	GreenTech-Marine	DK	E580	Nordland Automatic A/S	DK	A121	Sydvestjysk Fiskeriforening	DK	H838
Bridon-Bekaert Ropes Group	GB	H961	Grumsen Equipment A/S	DK	A116	Norisol A/S	DK	H842	System Cleaners A/S	DK	H872
Brunvoll AS	NO	H966	Grundéns Regnkläder AB	SE	G706	Norseye AS	NO	A128	Sørlandsringen & DUPI	NO	E542
Business Hjørring	DK	H808	GS-Hydro Danmark ApS	DK	C356	North Sea Yard	DK	B212	TechnoFlex ApS	DK	H925
Båtbygg AS	NO	H988	Göteborgs Fiskauktion	SE	C358	Notus Electronics Ltd.	CA	H917	Telenor Maritime AS	NO	C300
C Supply AB	SE	C335	Hanstholm Fiskeauktion	DK	B202	Nova Shipbrokers AS	NO	E555	Telestyrelsen	GL	F636
C Survey AB	SE	C335	Hanstholm Fiskeriforening	DK	B201	Ocean Electronics	NO	H988	Thorkil Grøn's Samlecentral	DK	B208
C.C. Jensen A/S	DK	H869	Hanstholm Havns Indkøbsforening	DK	B209	Ocean Marine & Fishing Gear A/S	DK	H841	Thyborøn Havns Fiskeriforening	DK	H838
C.C. Jensen Window A/S	DK	H869	Hanstholm Servicecentral	DK	B202	Ocean Textile	DK	C343	Thyborøn Skibs & Motor A/S	DK	G708 H824
Carsoe Seafood ApS	DK	A134	Hanstholm Skibssmedie	DK	B212	Oilwind p/f	FO	H975	Thyborøn Trawldoor A/S	DK	H830 G702
CatchCam Technologies Ltd.	GB	C304	Havtrygd Gjensidig Forsikring	NO	C328	Olex AS	NO	A136	TMP Hydraulik	DK	B210
CCOM Marine	NO	A101	Hirtshals El-Motorservice ApS	DK	H808	Opus Sp/f	FO	C314	Tusass A/S	GL	F642
Ceon AB	SE	E539	Hirtshals Fiskeauktion ApS	DK	H808	ORSKOV YARD A/S	DK	H842	Udenrigsministeriet - The Trade Council	DK	E564
Cetasol AB	SE	C324	Hirtshals Fiskeriforening	DK	H808	Oxirate AS	NO	E558	Ulmatec Pyro AS	NO	H955
Columbus Marine A/S	DK	C310	Hirtshals Marineolie	DK	H808	Pack and Sea A/S	DK	C320	Ulvesund Elektro	NO	H988
Conmas ApS	DK	G701	Hirtshals Service Group	DK	H802	PayBack Danmark ApS	DK	H958	Unisystem AB	SE	C340
Copenhagen Global A/S	DK	A106	HM Elektro	DK	B203	Per Aarsleff A/S	DK	H814	Uno-X Smørelie A/S	DK	E535
Copenhagen Subsea A/S	DK	E580	HS Thorsminde Maskinværksted	DK	H834	PingMe Ocean Space Acoustics AS	NO	C305	Vard Group AS	NO	C325
CORDEXaqua	PT	H936	Hundested Propeller A/S	DK	H874	POCA Glasfiber ApS	DK	G704	Vestjysk Bank	DK	H828
Cosmos Hvalpsund	DK	H834	Hvide Sande Service Group	DK	H852	Polar Fishing Gear	IS	H923	Vestværftet	DK	H850
Cosmos Trawl A/S	DK	H884	Hydroniq Coolers AS	NO	C326	PolarExpo - Fishing & hunting Ilulissat	DK	C307	Vi Svenska Fiskare	SE	E556
Cotesi Marine Division	PT	H841	Hydroscand A/S	DK	H900	Polaris Electronics A/S	DK	A125	VIKING LIFE-SAVING EQUIPMENT A/S	DK	H954
Cralog A/S	DK	H842	Hytek A/S	DK	H842	Port Esbjerg Esbjerg Havn	DK	A127	Visserijcoöperatie Urk (VCU)	NL	D408
Crestwing ApS	DK	E580	IBERCISA Deck Machinery S.A.	ES	H942	Port of Hanstholm Hanstholm Havn	DK	B206	VMS Group A/S	DK	H800
damZgard Mechanics	DK	E543	IEC Telecom Norway AS	NO	E530	Port of Hirtshals Hirtshals Havn	DK	H808	Vonin Ltd.	FO	H980
DAN-FENDER (SP GIBO A/S)	DK	H844	If Forsikring	DK	A137	Port of Hvide Sande Hvide Sande Havn	DK	H852	Weesgaard Mechanical Support ApS	DK	H808
Danish Cable Protection Committee	DK	E504	Internacional de Redes y Cuerdas, S.A	ES	E560	Port of Skagen Skagen Havn	DK	H866	West Diesel Engineering A/S	DK	A156
Danish Export - Fish Tech	DK	H839	IRAS A/S	DK	H812	Port of Thorsminde Thorsminde Havn	DK	H838	West-Marine A/S	DK	A100
Danish Maritime Authority	DK	C346	IRON Pump A/S	DK	H843	Port of Thyborøn Thyborøn Havn	DK	H820 H822	West-Ship	DK	B208
Danmarks Fiskeriforening Producent Organisation	DK	F600	Jackson Trawls Ltd	GB	E553	Port of Aalborg Aalborg Havn	DK	H920	Westmek AS	NO	H988
Danmarks Tekniske Universitet	DK	F610	Jiangsu G&G Netting Co., Ltd.	CN	E508	Power House AB	SE	A151	Wärtsilä Danmark A/S	DK	H931
Danseal A/S	DK	A124	JL Marine	DK	A113	PPG Protective & Marine Coatings	DK	H928	Zeppelin Danmark A/S	DK	A153
Dansk Puljefiskeri	DK	H838	JMC Coatable ApS	DK	H808	Premas AS	NO	C342	ZF Danmark	DK	A120
Danske Fiskeauktioner	DK	H838	Johnson Controls Denmark ApS	DK	H840	PTG FrioNordica AS	NO	H944	Zhejiang Redanets Co.,Ltd	CN	E547
Danske Maritime	DK	E580	Johs Thornam A/S	DK	H939	Pyxisat AS	NO	C350	Zhengzhou Zhongyuan	CN	E549
DCC Energi Center A/S	DK	A102	JS Proputec A/S	DK	H804	Qalut Vónin A/S	GL	F630	Defense Materials Co., Ltd.		
Decameal ApS	DK	E580	Jyske Bank, Hirtshals & Skagen afd.	DK	H808	Qingdao LG Rigging Co.,Ltd.	CN	E503	Önnereds Svets AB	SE	H977
DeckOffice ApS	DK	C354	Karstensens Skibsværft A/S	DK	H864	Randers Reb International A/S	DK	H882	Østbornholms Kutterservice	DK	A119
Departementet for Fiskeri, Fangst, Landbrug og Selvforsyning	GL	F644	KNAPK	GL	F632	RelyOn	DK	A127	Øyangen AS	NO	A109
DESMI DANMARK A/S	DK	H860	Knud E. Hansen A/S	DK	H868	RG Rom Gummi A/S	DK	A119			
DK Transportbaand ApS	DK	H818	KONFIFA	GL	F640	Ringkjøbing Landbobank A/S	DK	D406	DanAqua		
DMT Marine Equipment S.A.	RO	C327	Kongsberg Discovery AS	NO	A112	Rock Trawl Doors	FO	H902	A-Consult Agro A/S	DK	004
DSI Dantech A/S	DK	H892	Kynde og Toft A/S	DK	H836	Row for Change	DK	E512	Alumichem A/S	DK	025
Duguva UAB	LT	H930	Kystmagasinet AS	NO	H911	Royal Arctic Line A/S	GL	F634	BioMar A/S	DK	005
Duusgaard Coating ApS	DK	H808	Kølemadsen A/S	DK	H808	RUB-TECH	NO	A119	Busch Vakuumenteknik A/S	DK	035
Ecolab ApS	DK	D409	Landbrugs- og Fiskeristyrelsen	DK	F615	ScanBelt A/S	DK	H811	KD Maskinfabrik Vejle A/S	DK	024
EFICE E-Catch	NL	C353	Lankhorst Euronete Portugal SA	PT	H971	Scandic Pelagic A/S	DK	H865	North AquaCulture ApS	DK	034
Egersund Trål AS	NO	H983	Limbo Både I/S	DK	G709	Scanel International A/S	DK	H842	OxyGuard International A/S	DK	002
Elcome International LLC	AE	A146	Lotek A/S	DK	H967	SCANFI ApS	DK	H870 G703	PaRAS Aqua Oy	FI	032
ELKA Rainwear A/S	DK	E506	Lyngaa Marine ApS	DK	H926	Scanmar AS	NO	H990	S. Sørensen Thisted	DK	033
Eltorque AS	NO	H972	MALIK ENERGY A/S	DK	H845	ScanMarine DK ApS	DK	A111	Sulzer Pumps Denmark A/S	DK	020
Entech Marine A/S	DK	H808	Marel Støvring A/S	DK	A123	Scantrø AS	NO	H919	ULTRAAQUA A/S	DK	023
EUC Nordvest	DK	F605	Marine Control Services AS	NO	D402	Scanvaegt Systems A/S	DK	A131	Veolia Water Technologies AB	SE	001
			Marine CTRL AS	NO	C304						



EN STOR PRODUKTORTEFØLJE

ScanMarine DK er dansk distributør af:

- Kommunikationsantennener fra V-Tronix & Shakespeare, AIS-systemer og -løsninger fra em-trak SRT
- Kompasser og tilbehør fra SILVA og Autonautic
- VHF fra Himunication samt sikkerhedstilbehør fra bl.a. Daniamant, Ocean-Signal, Sea-Fire, Fireboy, FireStryker, Markus Lifenet, EchoMax
- EchoPilot, MarinePod, Scanstrut og OverBoards vandtætte løsninger
- Actisense Intelligente sensorer, interface og teknologi, der er uovertruffen i kvalitet og funktion for maritim data håndtering

ScanMarine DK er skandinavisk distributør af bl.a.:

- em-trak AIS, OLAS MOB-løsninger, Himunication VHF, FSS-Fire-Stryker, MarinePod og Odeo-Flare

Sikkerhed i højsædet

ScanMarine DK glæder sig til at se nye og gamle kunder under Danfish 2025

SCANMARINE DK

■ A111

Med innovative løsninger har ScanMarine DK specialiseret sig i sikkerhed til søens folk.

I samarbejde med flere førende producenter af sikkerheds- og kommunikationsudstyr udstiller ScanMarine DK en bred vifte af godkendt maritimt udstyr. ScanMarine DK kan levere alt fra branddetekterings- og slukningsudstyr og kompasser samt nødsendere og antenner gennem et landsdækkende forhandlernet.

ScanMarine DK's løsninger anvendes om bord på alle slags fartøjer og maritime anlæg i offshore, olie, gas, forsvars- samt kommercielle maritime industrier over hele verden, hvor sikkerhed, overholdelse af lovgivningen og arbejdsmiljøforhold er i fokus.

Bredt netværk af forhandlere

For ScanMarine er et af formålene med at deltage på DanFish at møde det brede netværk af forhandlere, men også at gøre opmærksom på de produkter, kunderne kan finde hos forhandlernet, der dækker hele Danmark.

Firmaet, der hører hjemme i Kastrup, har udover Danmark også forhandlere i Grønland, Færøerne og Sverige.

Du kan besøge ScanMarine DK på DanFish 2025 på stand A111.

Af Carsten Gottlieb

7.-9. OKTOBER 2025
AALBORG KONGRES & KULTUR CENTER

Mød os på Danfish International 2025

Strandby i fuld aktivitet

Strandby Fiskerihavn er stadig en af de vigtige aktører i fiskeindustrien, og Strandby Erhvervsnetværk medbringer en masse repræsentanter fra havnens servicevirksomheder til DanFish

STRANDBY ERHVERVSNETVÆRK

■ A148

Aktiviteten i forbindelse med fisk har været i stigning på det seneste, og samtidig kan Strandby mobilisere fuldt hus på den type virksomheder, der servicere fiskeriet og står for maritim service.

Mange ved jo allerede, at Strandby er et af de gode alternativer til de allerstørste fiskerihavne. Men strandbyboerne kan godt lide at komme på DanFish og fortælle om, hvad de kan tilbyde de små og mellemstore fartøjer.

Som formand for Strandby Fiskeriforening er Claus Hjørne Pedersen en naturlig del af Strandby Erhvervsnetværk. Men han er langt fra alene om at præsentere den jyske østkystbys tilbud til messegæsterne.

- Vores faciliteter til håndtering, forarbejdning og distribution er i topklasse, og vi kan klare de fleste typer af maritim service, reparationer og vedligehold. Derfor er det vigtigt, at vores mange virksomheder også tager med til messen og selv viser sig frem, siger Claus Hjørne Pedersen.

De står sammen i Strandby

De står sammen om tingene i Strandby, så

standarden for en fuldt integreret fiskerihavn kan opretholdes, og forbrugerne kan få deres fisk så frisk som muligt.

I Strandby kan du både lande og sælge din fangst, og du kan få service på din båd. Hvis du har flere behov, kan du sikkert også få dem løst.

- Det vi kan i Strandby, det er, at vi står sammen om tingene. Vi er fælles om at finde løsninger. På den måde kan vi være en vigtig partner for fiskerne, og derfor er det også vigtigt, at vi har den samlede front af virksomheder med på DanFish, lyder det

fra et andet medlem af Strandby Erhvervsnetværk Lars Peter Jensen, Strandbynet.

For at sikre sig gæsternes opmærksomhed har Strandby-netværket også arrangeret, at der kommer lidt smagsprøver ved middagstid på stand A148.

Af Carsten Gottlieb





Styre- systemer leveres til alle typer fartøjer



Foto: AS Scan.

AS SCAN

■ H848

Når dørene slås op til DanFish-messen, vil holdet bag AS Scan være klar på messestand 3D. Her vil der blandt andet være fokus på forskellige spiltyper såsom ankerspil, hjælpespil og fortøjningsspil.

- Vi har i år valgt at gå all in på vores spiltyper. Spillene, som vi har med og viser frem, skal senere på året monteres på en ny brøndbåd, som i øjeblikket er

under byggeri hos Aas Mek. Verksted i Norge, forklarer direktør Michael Vejlgård fra AS Scan.

- Vi ser altid frem til DanFish-messen, for her har vi nemlig mulighed for at møde både eksisterende og nye samarbejdspartnere. Helt uformelt kan vi få en snak om fremtiden inden for den maritime branche, men vi hører også, hvad der rører sig i øjeblikket. Det er vigtigt, at vi har en god kontakt til alle, som har brug for løsninger, uanset om det drejer sig

om energi-, industri- eller den maritime sektor, lyder det fra Michael Vejlgård.

Skræddersyede styresystemer

I over 60 år har AS Scan bygget og produceret styremaskinesystemer til alle typer fartøjer over hele verden.

- Langt over 5.000 fartøjer er i dag udstyret med rorkontrolsystemer, styremaskiner og ror fra os. Vi designer og fremstiller skræddersyede systemer, der perfekt matcher de specifikke far-

tøjskrav. Det gør os til en unik samarbejdspartner, at vores erfarne ingeniører gang på gang leverer banebrydende løsninger med optimal ydeevne og høj grad af sikkerhed, forklarer Michael Vejlgård, som sammen med teknisk direktør Jacob Høj Lambæk vil være at møde på messestanden i Aalborg.

Af Nancy Frich

NY 13 LITERS

SE DEN PÅ
VORES STAND
A140

SCANIA MOTOR

GENSET

METANOL LØSNINGER

GEAR

Vi er klar med vores ekspertise og hjælp til at finde den rette løsning, til netop dit projekt.

Læs mere på www.nordhavn.dk

NORDHAVN
POWER SOLUTIONS

DANFISH 2025



THYBORØN HAVNS
FISKERIFORENING



SMØGENS FISKAUKTION
FÆRSK MAT FRÅN HAVET
ESTABL. 1919



STOCKHOLMS
FISKAUKTION

DANSKE
FISKAUKTIONER
THYBORØN • HVIDE SANDE
THORSMINDE • GILLELEJE

Dansk Puljefiskeri



Sydvestjysk
FISKERIFORENING

THORSMINDE
HAVN

MØD OS PÅ STANDNR. H 838



Foto: Carsoe.

Stabil drift sikrer kontinuerlig produktion i fiskeindustrien

Carsoe designer og producerer komplette produktionslinjer til fiskefabrikker både på land og ombord, men for Aalborg-virksomheden er service og værdiskabende softwareløsninger også i højsædet

CARSOE

■ A134

Det er ikke, fordi Carsoe ikke er klar til at sælge nyt fabriksudstyr til messegæsterne på DanFish International. Den nordjyske virksomhed udvikler og producerer fortsat produktionslinjer i høj kvalitet på adressen i Aalborg.

På dette års messe vil Carsoe på stand A134 også meget gerne tale om vigtigheden af service og ombygning af anlæggene. Et stort antal specialiserede Carsoe-teknikere står døgnet rundt parat til at rykke ud, når der er behov for det. Erfaringen viser nemlig, at regelmæssig service sikrer fiskefabrikken:

- Længere levetid
- Minimal vedligeholdelse
- En øget produktivitet
- En reduktion af uforudset nedetid.

Medlemmer af Carsoes serviceteam vil være til stede på messen og står klar til at svare på spørgsmål.

Digital indsigt i fabrikkens processer

Med fiskefabrikker i kontinuerlig drift kan der nogle gange være brug for at tage hurtige beslutninger. Disse beslutninger er typisk baseret på erfaring og mavefornemmelse.

Mavefornemmelsen kan dog få en vigtig støtte, når fabrikschefen skal træffe beslutninger eller blot holde øje med den generelle drift på proceslinjen. Til at understøtte det arbejde, har Carsoe udviklet en række digitale løsninger, som kan have stor værdi. Den dedikerede Insights-software holder f.eks. øje med:

- Tilberedningstemperatur
- Frysertemperatur
- Maskinens opetid
- Produktregistreringer

Dataindsamlingen foregår via sensorer, som er placeret på produktionsudstyret, og de vigtige fakta bliver præsenteret på et overskueligt dashboard, som er let at aflæse.

Denne software kan også monteres på produktionsudstyr, der ikke er skabt og købt hos Carsoe.

Se udstyret i praksis og få en snak med Carsoes medarbejdere.





Foto: Danske fiskeauktioner.

Danske Fiskeauktioner byder på en snak og på røget kulmule

DANSKE FISKEAUKTIONER

■ H838

I hverdagen håndterer Danske Fiskeauktioner friskfanget fisk på auktionerne i Hvide Sande, Thorsminde, Thyborøn og Gilleleje. På de tre auktioner sælges alt fra torsk og rødspætter til jomfruhummer.

Hverdagen er travl for de mange medarbejdere hos Danske Fiskeauktioner, som sørger for losning, sortering, salg,

afregning og logistik med transport hele vejen fra båd til bord.

- På DanFish-messen er vi klar til en snak med vores mange kunder og forretningsforbindelser. Her har vi mulighed for at snakke med fiskerne under hyggelige former. En god dialog om, hvad der rører sig rundt på havnen, er altid vigtig. Vi er altid lydhøre over for, hvad fiskerne går og tumler med i hverdagen. Det er vigtigt for os at vide, hvad fiskerne tænker om fremtidens fiskeri,

og hvilke ændringer de ser i horisonten, som også kan påvirke hverdagen for os som auktion, forklarer Peder Lodahl, som sammen med direktør Michael Lodahl ejer Danske Fiskeauktioner.

Fælles stand

På messen vil gæsterne træffe medarbejdere fra såvel Thorsminde som Hvide Sande og Thyborøn.

Danske Fiskeauktioner vil være at finde på standen i Thyborønområdet sammen

med blandt andet Sydvestjysk Fiskeriforening og Thyborøn Fiskeriforening samt Thorsminde Havn.

- På den store fællesstand vil der blive serveret varmrøget kulmule til gæsterne, og jeg er ret sikker på, at der vil være rigeligt til alle, som lægger vejen forbi til en snak, lyder det fra Peder Lodahl, som til dagligt er at finde på auktionen i Thyborøn.

Af Nancy Frich

Teknologiudvikling til fremtidens fiskeri

DTU Aqua fremviser bl.a. ny forskning på baggrund af optagelser fra trawlposen. Der præsenteres også ny data om bifangst og en alternativ fangstmetode til jomfruhummer

DTU AQUA

■ F610

Samfundet har mange krav til fiskeriet, som kræver teknologisk udvikling. En væsentlig del af DTU Aquas forskning handler derfor om at udvikle løsninger til fremtidens bæredygtige fiskeri.

Viden om fisks adfærd skal gøre jomfruhummerfiskeriet mere bæredygtigt

Det økonomisk vigtige jomfruhummerfiskeri er et af de forskningsfelter, hvor DTU Aqua forsker i fisks adfærd og alternative fiskeredskaber til det traditionelle trawlrudskab.

- En af udfordringerne i jomfruhummerfiskeriet er, at der fanges en del fisk som bifangst, selvom der er selektionspaneler i trawlene. For tiden undersøger vi derfor, hvorfor det kun er nogle fisk, der slipper ud, siger seniorforsker Junita D. Karlsen, DTU Aqua.

Hun observerer fiskenes adfærd i trawlet, både under fiskeri med sonar og i laboratoriet med stereokamera. Det er nødvendigt at vide mere om adfærden i fangstprocessen for at kunne forbedre selektionen og reducere tab af ønsket fangst. På DanFish præsenteres foreløbige resultater fra forskningen bl.a. med optagelser fra trawlposen.

Alternativer til trawl i jomfruhummerfiskeriet er et andet emne, som DTU Aqua tager op på DanFish. Det sker ved en præsentation af resultater fra et igangværende forsøgsfiskeri med tejner.

Nye værktøjer til at mindske bifangst i garnfiskeriet

Bifangst af beskyttede arter, som f.eks. marsvin og havfugle, er en udfordring i garnfiskeriet. Danske garnfiskere har på frivillig basis indsamlet data om bifangst siden 2010 i samarbejde med DTU Aqua. Nu har DTU Aqua udviklet nye metoder til at behandle de mange data.

- Vores viden om bifangst af beskyttede arter er blevet meget bedre. F.eks. kan vi nu udpege områder, hvor der er stor risiko for bifangst, og områder hvor problemet er

lille. Det er vigtig viden, når vi skal udvikle redskaber til at nedbringe bifangsten, siger seniorforsker Lotte Kindt-Larsen, DTU Aqua.

På DanFish præsenterer hun de nyeste tal for bifangst af beskyttede arter og giver et overblik over forskellige afværgeforanstaltninger.

Tobis-antener på fiskefartøjer?

Forvaltningen af tobis har ofte været til diskussion. For tiden afprøver DTU Aqua i samarbejde med fiskeriet en ny fangstfangst-metode for at afklare, om den kan bruges til at afgøre i realtid, hvornår fiskeriet skal stoppe.

I forskningsprojektet er over 42.000 tobis blevet mærket med små sendere, som registreres med en antenne, når fiskene kommer ombord på fartøjet eller losses ved fabriken. På DanFish demonstrerer biolog Hans Jakob Olesen, DTU Aqua, hvordan systemet fungerer og lægger op til en snak om perspektiverne for fremtidens tobisforvaltning.

Fiskeriets rolle i indsamlingen af data

Fiskeriets egne data udgør en vigtig brik i indsamlingen af viden om fiskebestandene. Det sætter DTU Aqua også fokus på ved Danfish. Her vil sektionsleder Marie Storr-Paulsen bl.a. fortælle om, hvordan fiskeriet er blevet bedre til at artsbestemme beskyttede hajer og rokker, og hun vil vise, hvordan fiskere og andre kan få indblik i de data, som DTU Aqua indsamler.

Gæsterne på Danfish får desuden mulighed for at møde DTU-forskere, der arbejder med elektronisk monitorering, og instituttet viser resultaterne af et formidlingsprojekt, hvor man kan komme med under havets overflade med VR-briller på og se, hvordan trawlfiskeri foregår.

DTU Aquas deltagelse på DanFish er medfinansieret af Den Europæiske Hav-, Fiskeri- og Akvakulturfond.

Du kan møde DTU Aqua på stand F610 og på scenen i hal F.

Af Carsten Gottlieb



Forberedelse af codend med sorteringspanel. Foto: Junita Karlsen.



7.-9. OKTOBER 2025
AALBORG KONGRES & KULTUR CENTER

Smag på Danfish International 2025

COSMOSTRAWL

HAMPIÐJAN GROUP

COSMOS HVALPSUND STORT LAGERSALG!

Kun under DanFish 2025 – Hall H, Stand 834

Vi rydder op i Hvalpsund – og du kan gøre et kup!
MIN. 50% RABAT på alle lagervarer fra Hvalpsund
Tilbud kun ved køb eller bestilling på messen

Masser af stærke tilbud på:

- Monterede garn
- Umonterede garn
- Stålvarer
- Flyde- og synkeliner
- Fletvarer
- Tovværk



Få den komplette tilbudsliste på standen!
Kom og gør en ekstra god handel
– direkte fra lageret

Besøg os på DanFish 2025
Hall H, Stand 834 – Pavilion of Denmark

Lageret er begrænset – først til mølle!



Bedre faciliteter til fiskerne i Esbjerg

Foto: Christer Holte og Morten Reese.

Nøgleværdierne for Esbjerg Havn er innovation og fokus på fremtiden. I år kan havnen fremvise moderne og fornyede faciliteter til fiskerne, samtidig med at målsætningen om at blive CO2-neutral er fastholdt

ESBJERG HAVN

■ A127

Der blev i 2024 sat rekord for omsætning i Esbjerg Havn, som stadig er verdens største basehavn for havvind. Men det betyder bestemt ikke, at man har glemt fiskeriet.

- Noget af det, vi gerne vil fortælle om på dette års messe, er vores moderne og fornyede faciliteter til fiskerne, siger CCO for Esbjerg Havn, Jesper Bank.

De nye faciliteter omfatter nye anlæg til landstrøm og affaldssortering samt pontoner med lave kajkanter. Der er desuden etableret bedre afgrænsning af fiskernes aktiviteter på havnen.

- Vi kan også vise planerne for de nye isværkfaciliteter, som er på vej, siger Jesper Bank.

På stand A127 medbringer Esbjerg Havn også repræsentanter for havnens mange servicevirksomheder, der betjener fiskerne i den store havn.

Positive historier

Esbjerg Havn går stadig efter at blive helt CO2-neutral, og der er også tænkt bæredygtighed ind i de forbedrede forhold for fiskerne, ligesom havnen har stor opmærksomhed på Health and Safety-temaer.

- Vores nøgleværdier på havnen i Esbjerg er innovation og fokus på fremtiden. På standen informerer vi også om de mange vadehavsrelaterede aktiviteter, der hører til vores drift. Vi fortæller nogle af de mange positive og spændende historier om biodiversitet og bio-energi, der hænger sammen med Vadehavet, lyder det fra Jesper Bank.

Konkurrence om Port Esbjerg

Udover de mange samtaler og møder, der vil udfolde sig omkring Esbjerg Havns stand, kan deltagerne endnu en gang deltage i en prestigefuld konkurrence, hvor der udloddes en flaske Esbjerg Rom.

- Konkurrencen handler endnu en gang om, at vi fortæller to løgnehistorier og en sand historie. Det plejer at være meget sjovt – og det er en god præmie, slår Jesper Bank fast.

Der er en ny konkurrence hver dag.

Af Carsten Gottlieb

FISKERI I ESBJERGS HISTORIE

Havnen i Esbjerg blev grundlagt med fiskeri for øje, og da havnen var størst i 1970'erne, lagde mere end 600 kuttere til kaj i Esbjerg.

Da fiskerifartøjerne blev større, søgte mange fiskere mod andre havne, og Esbjerg blev især havn for olie-/gasindustrien, offshore vind og containergods.

Med et areal på omkring 4,5 mio. m² er Esbjerg Danmarks største havn – og der er stadig god plads og faciliteter til de erhvervsfiskere, som ønsker at fortsætte den 150 år gamle fiskertradition med at søge havn i Esbjerg.



7.-9. OKTOBER 2025
AALBORG KONGRES & KULTUR CENTER

Ses vi på Danfish International 2025?



DanFish messen er vigtig for Vestværftet

VESTVÆRFTET

■ H850

Der er travlhed på Vestværftet i Hvide Sande, og der er godt og vel fyldt op ved monteringskajen. Ikke mindre end fire skibe, der er ved at blive gjort klar til fiskeri.

Men på trods af travlheden har direktør Ove Kristensen og projektleder Nicolai Johansen fundet tid i kalenderen til at være med, når DanFish-messen slår dørene op.

- Det er vigtigt for os at deltage i DanFish-messen. Her møder vi nye såvel

som tidligere kunder, og det giver altid en god dialog om såvel nutiden inden for fiskeriet, men også hvad fiskerne tænker om fremtiden. Et af de emner, som rigtig mange har fokus på, er den grønne omstilling. Vi har for længst indstillet os på de forandringer, den grønne omstilling betyder for byggeriet af nye fartøjer. Der sker hele tiden en udvikling, og det drejer sig bare om at følge med, forklarer Nicolai Johansen.

Investeringslyst

Noget af det, Ove Kristensen og Nicolai Johansen forventer, at fiskerne vil høre mere om på messen, er den økonomi-

ske del af den grønne omstilling.

- Når vi får henvendelser på byggeri af et nyt fartøj til fiskeriet, gør vi meget ud af at kortlægge de mange muligheder, der findes inden for området. For det sidste fartøj, vi leverede op til sommerferien, var der tale om hybridfremdrift med batteripakker og mulighed for opsamling af spilenergi.

For Vestværftet er DanFish-messen helt klart den mest betydningsfulde af de messer, som findes her i Norden.

- De gode snakke er betydningsfulde

for os. Det er her, vi fornemmer, hvordan fremtiden vil forme sig inden for nybyggeri, men også for hvordan den generelle investeringslyst er blandt fiskerne. Her kan der være tale om renoveringsprojekter, ombygninger og generel opgradering af den eksisterende flåde, lyder det fra Nicolai Johansen.

Vestværftet vil være at finde på den store fællesstand for Hvide Sande, og der vil være kaffe på kanden og uformel snak til alle, som lægger vejen forbi hos Ove og Nicolai.

Af Nancy Frich

Der er godt og vel fyldt op ved monteringskajen hos Vestværftet i Hvide Sande.

Foto: Henning Yde.

10. / 11. / 12. oktober 2023 i Aalborg

**VELKOMMEN TIL
DANFISH INTERNATIONAL
2023**



DanFish
International
28. internationale fiskerimesse

Læs mere og book billet på
www.danfish.com



SØFARTSSTYRELSEN

Center for det Maritime
Sundhedsvæsen
Vestervejen 1, Nordby
6720 Fanø
Tlf.: 72 19 60 04

www.sofartsstyrelsen.dk · Mail: cms@dma.dk

**MØD OS PÅ DANFISH MESSEN
PÅ STAND C 346**

Thyborøn Skibs & Motor A/S

- ▶ Reparation i jern, stål og aluminium
- ▶ Reparation og instalation af hydraulikanlæg
- ▶ Fabrikation af spilanlæg
- ▶ Nødlæsepumper m.m.



Thyborøn Skibs & Motor A/S

Beddingsvej 5
DK-7680 Thyborøn

Tlf.: +45 96 900 100
Fax: +45 97 831 982

**Vi ses
på stand
H-824**

Hvide Sande-rejer ad libitum

HVIDE SANDE SERVICE GROUP

■ H852

Der er lagt op til uformel snak, hygge og Hvide Sande-rejer ad libitum, når dørene slås op til DanFish-messen.

På en fælles stand kan gæsterne møde Hvide Sande Havn i selskab med Hvide Sande Service Group.

- Vi er to forskellige enheder, men vi er totalt afhængige af hinanden. Sådan fungerer det i hverdagen, hvor vi begge holder til i Blåtårn, og sådan vil det også være på messen. Vi repræsenterer et vigtigt erhverv, nemlig fiskeriet, og det står vi sammen om, forklarer forretningsudvikler Torben Lindberg Strømgaard, som står for at planlægge messen, og som vil være at finde på messen alle tre dage.

På standen, som findes i det store fællesområde for Hvide Sande-virksomheder, vil havnen desuden være repræsenteret af udviklingschef Henning Yde og direktør Mogens Pedersen.

Gode idéer

- Havnevagterne vil på skift være med på messen. Det er jo netop havnevagterne, som fiskerne og vores kunder møder ude på kajen i hverdagen. På messen bliver der mulighed for en uformel snak om, hvad der rører sig rundt på havnen. En god dialog kan være med til at se nye muligheder og få fokus på nye idéer, som kan være med til at gøre hverdagen og arbejdet både nemmere og mere rationelt, forklarer Torben Lindberg Strømgaard.

Rejer og øl

Og netop en ny idé lanceres på messen i år.

- Vi har valgt at udskifte den obligatoriske røgede helt fra Ringkøbing Fjord med de



små lækre Hvide Sande-rejer. Dertil vil vi servere øl fra det lokale bryghus i Hvide Sande. Vi håber, rigtig mange vil kigge forbi og smage på herlighederne, lyder det fra Torben Lindberg Strømgaard, som lover, at der vil være rigeligt af både rejer og øl.

Af Nancy Frich

Der er travlhed på havnen i Hvide Sande – her er det ved lossekajen på Nordhavnen, hvor der losses industrifisk.

Foto: Hvide Sande Havn.

Mød os på stand A118

JMR-5400 Radar

JLR-41 GNSS Kompas

NYHED

Skipperstol fra Cleemann

Salg, service og rådgivning inden for navigations- og kommunikationsudstyr

Kontakt os for mere information.

NAVTEAM

Professional Marine Electronics
www.navteam.com • Tel. +45 6321 8080

RG ROM GUMMI
RUB-TECH
a part of RG ROM GUMMI

FØRENDE GUMMILØSNINGER TIL FISKERI.

RG ROM GUMMI og RUB-TECH er Europas største producent af slidstærke gummiløsninger til fiskeri. Med vores unikke marinegummi og ekspertise i varmvulkanisering leverer vi f.eks. **bånd, kugler, garnrederkugler, overtræk og notruller** i en kvalitet og holdbarhed, ingen andre producenter kan matche.

RG ROM GUMMI RUB-TECH
a part of RG ROM GUMMI

DanFish International
STAND A119

DANFISH 2025

Vi er på DanFish 2025, for at fortælle om Pack and Sea, og give svar på netop dine spørgsmål.

Pack and Sea er stiftet af kasseudlejere i 10 danske fiskerihavne.

Skagen, Strandby, Hirtshals, Hanstholm, Thyborøn, Thorsminde, Hvide Sande, Bønnerup, Grenå og Gilleleje.

Mød os på stand C320

Læs mere på:
www.packandsea.dk

PACK AND SEA

Program for Danmarks Fiskeriforenings stand og foreningens oplæg på scenen (Hal F)

Tirsdag 7. oktober 2025

Standen er åben kl. 10-17

10.15-11.45

Smagsprøver og "Udspil en biolog"

Kom ned og få en smagsprøve, en øl og en god snak med bestyrelsesmedlemmer og konsulenter fra Danmarks Fiskeriforening. Du har desuden muligheden for at vinde over en af DFPO's biologer i en omgang bordfodbold.

12.30-13.00

Er der plads til alle i kampen om havet?

Der er mange brugere af havet og mange interesser fra både erhverv, forvaltningen og grønne organisationer. Danmarks Havplan skulle være en rettesnor for havarealets anvendelse, og der er plads til både havvind og naturbeskyttelse, men fiskeriet har ikke fået tildelt plads. Der er derfor ingen sikkerhed for, at de bedste fiskepladser er tilgængelige for fiskeriet i fremtiden. Den seneste fiskeriaftale har udlagt store områder, hvor bundslæbende redskaber vil forbydes, men hvor bevæger diskussionen sig nu hen, og hvordan og i hvilke fora er DFPO på banen i disse diskussioner. Det vil biolog og teamleder Henrik Lund fra DFPO forsøge at komme omkring i dette oplæg.

Oplægsholder: Henrik Lund
biolog og teamleder, Danmarks Fiskeriforening PO

Oplæg foregår på scenen i Hal F

12.45-13.30

KONSULENTENS HJØRNE

Er der en regel, der ikke giver mening og burde fjernes fra dansk lovgivning?

Fødevareminister Jacob Jensen ønsker at gøre op med regler, der er unødvendigt komplicerede eller uklare. Det er noget vi altid arbejder for, men måske du sidder med en regel, der virker helt håbløs, og som vi skal have ændret eller fjernet? Hvis du har, vil vores jurist Camilla meget gerne have, at du kigger forbi til en snak.

13.30-14.15

KONSULENTENS HJØRNE

Har du en god projektidé?

Har du en idé til et projekt, som DFPO burde sætte i søen, så kom forbi vores stand og få en snak med vores konsulent Henrik.

14.15-15.00

MØD DFPO'S BESTYRELSE

Er der noget, DFPO's bestyrelse skal have mere fokus på?

I Danmarks Fiskeriforening arbejder vi hver dag for at gøre livet lettere for vores medlemmer og sikre dem de bedste vilkår. Man kan dog altid blive bedre til det, man laver, så hvis der er noget, du mener, at bestyrelsen i Danmarks Fiskeriforening skal arbejde mere eller mindre for – eller der er et punkt, de helt har misset, så kom og gør os opmærksom på det. Eller bare kom og hils på og få en snak.

14.30-16.30

Smagsprøver og oplæg

Smagsprøver og snak efterfulgt af oplæg om "Fiskeripolitik med mening" og "Fiskeriet i medierne".

Kom ned og få en smagsprøve, en øl og en god snak med bestyrelsesmedlemmer og konsulenter fra Danmarks Fiskeriforening. Du kan tage din øl med over og høre de to oplæg:

15.00: Fiskeripolitik med mening

I marts kom DFPO med et oplæg til, hvordan vi kan sikre et bæredygtigt dansk konsumfiskeri og genskabe en positiv stemning i fiskerierhvervet i en tid, hvor elektronisk monitorering banker på døren. Kom med til et oplæg ved DFPO's formand, Svend-Erik Andersen, hvor han vil komme omkring udfordringerne for fiskeriet, hvordan elektronisk monitorering kan og bør bruges, og hvilke ændringer i reguleringen der er helt nødvendige for at finde en farbar vej frem. Det er også her, I fiskere kan komme et spadestik dybere ned i, hvad der sker, hvordan DFPO arbejder med det, og hvor I selv kan komme til orde og få fremhævet jeres væsentligste bekymringer.

Oplægsholder: Svend-Erik Andersen
Formand for Danmarks Fiskeriforening PO

15.30: Fiskeriet i medierne

Dansk fiskeri har fået en hård medfart i medierne de seneste år, og diskussionen kan virke meget ensidig og langt fra at bygge på et fagligt fundament. Hvordan griber man kommunikationen an fra DFPO's side, hvordan og hvor søger man indflydelse, og hvad er de største kommunikative udfordringer for dansk fiskeri for tiden? Alt dette vil DFPO's kommunikationsdirektør, Uffe Tang, komme omkring i dette oplæg.

Oplægsholder: Uffe Tang
Kommunikationsdirektør, Danmarks Fiskeriforening PO

Oplæg foregår på scenen i Hal F

Onsdag 8. oktober 2025

Standen er åben kl. 10-17

10.45-12.00

Smagsprøver og "Udspil en jurist"

Kom ned og få en smagsprøve, en øl og en god snak med bestyrelsesmedlemmer og konsulenter fra Danmarks Fiskeriforening. Du har desuden muligheden for at vinde over en af DFPO's jurister i en omgang bordfodbold.

12.00-12.45

KONSULENTENS HJØRNE

Giver de biologiske rådgivninger ikke altid mening for dig?

Hvert år når ICES kommer med deres rådgivning til kvoterne for næste års fiskeri, er der altid en, der ryster på hovedet. Der er altid mange spørgsmål, men det er de færreste af os, der kan svare på dem. Det kan vores chefbiolog, Michael Andersen, dog oftest, så sidder du med et eller flere spørgsmål, så kig forbi til en snak.

12.45-13.30

KONSULENTENS HJØRNE

Landingspligten og deminimis

Landingspligten giver fiskeriet mange udfordringer, og det er ikke altid let at sikre sig et ordentligt overblik over de forskellige undtagelser og vigtigheden af korrekte registreringer i logbogen. Kom og få en snak med vores konsulent Jacob, der også har diverse vejledninger med.

13.30-13.55

Er der plads til alle i kampen om havet?

Der er mange brugere af havet og mange interesser fra både erhverv, forvaltningen og grønne organisationer. Danmarks Havplan skulle være en rettesnor for havarealets anvendelse, og der er plads til både havvind og naturbeskyttelse, men fiskeriet har ikke fået tildelt plads. Der er derfor ingen sikkerhed for, at de bedste fiskepladser er tilgængelige for fiskeriet i fremtiden. Den seneste fiskeriaftale har udlagt store områder, hvor bundslæbende redskaber vil forbydes, men hvor bevæger diskussionen sig nu hen, og hvordan og i hvilke fora er DFPO på banen i disse diskussioner. Det vil biolog og teamleder Henrik Lund fra DFPO forsøge at komme omkring i dette oplæg.

Oplægsholder: Henrik Lund
biolog og teamleder, Danmarks Fiskeriforening PO

Oplæg foregår på scenen i Hal F

Oplæg foregår på scenen i Hal F

14.15-15.00

MØD DFPO'S BESTYRELSE

Er der noget, DFPO's bestyrelse skal have mere fokus på?

I Danmarks Fiskeriforening arbejder vi hver dag for at gøre livet lettere for vores medlemmer og sikre dem de bedste vilkår. Man kan dog altid blive bedre til det, man laver, så hvis der er noget, du mener, at bestyrelsen i Danmarks Fiskeriforening skal arbejde mere eller mindre for – eller der er et punkt, de helt har misset, så kom og gør os opmærksom på det. Eller bare kom og hils på og få en snak.

14.00-16.00

Smagsprøver og snak

Kom ned og få en smagsprøve, en øl og en god snak med bestyrelsesmedlemmer og konsulenter fra Danmarks Fiskeriforening. Du kan tage din øl med over og høre Søren Rasmussen, (CEO Nordhavn), give et bud på, hvordan vi kan starte den grønne motor i dansk fiskeri kl. 14.00.

Torsdag 9. oktober 2025

Standen er åben kl. 10-16

10.30-11.30

KONSULENTENS HJØRNE

Havvindmøller her, der og alle vegne

Der er ved at blive anlagt – og vil de næste år formentligt blive anlagt – rigtig mange havvindmøller, men hvad ved vi på nuværende om deres placering, og hvilken betydning det får for dit fiskeri? Det skulle du gerne blive klogere på, hvis du kigger ned forbi Niels og Henrik.

11.15-12.45

Smagsprøver og "Udspil en biolog"

Kom ned og få en smagsprøve, en øl og en god snak med bestyrelsesmedlemmer og konsulenter fra Danmarks Fiskeriforening. Du har desuden muligheden for at vinde over en af DFPO's biologer i en omgang bordfodbold.

13.30-14.15

KONSULENTENS HJØRNE

Er der en regel, der ikke giver mening og burde fjernes fra dansk lovgivning?

Fødevareminister Jacob Jensen ønsker at gøre op med regler, der er unødvendigt komplicerede eller uklare. Det er noget vi altid arbejder for, men måske du sidder med en regel, der virker helt håbløs, og som vi skal have ændret eller fjernet? Hvis du har, vil vores jurist Camilla meget gerne have, at du kigger forbi til en snak.



Hanstholm Havn i udviklingens tegn

Foto: Hanstholm Havn

For få uger siden blev Hanstholm Havn en del af havneselskabet ADP og er ikke længere kommunalt drevet. Det er bl.a. startskuddet for udvikling af den store fiskerihavn til også at dække andre forretningsområder

HANSTHOLM HAVN

■ B206

På stand B206 viser Hanstholm Havn sig primært frem som en af Danmarks absolut førende fiskerihavne med en bred vifte af tilbud, der hører til denne status: Forarbejdning, eksport og andre maritime services.

- Hanstholm Havn har unikke faciliteter og servicemuligheder; fra anløb og tømning til salg, høj prisdannelse, dygtige opkøbere og stærke forarbejdningsvirksomheder. Det er vi stolte af, og derfor er det den

samtale med messegæsterne, vi lægger op til, siger havnechef Søren Zohnesen. Der bliver bl.a. uddelt smagsprøver på nogle af de mange fiskeriprodukter, som hører til i Hanstholm.

Stærk partner og nye forretningsben

Men det er jo meget muligt, at nogle af messegæsterne også spørger til planerne, efter Hanstholm Havn 1. august blev til en aktieselskabshavn under havneselskabet ADP.

- Det vigtigste budskab til gæsterne på

DanFish er nok, at det også bliver til gavn for fiskeriet, at Hanstholm Havn nu får mulighed for at tage hul på ny udvikling og forbedringer, siger Søren Zohnesen.

- Vi har fået en stærk partner, som allerede driver to havne og en dry port. ADP har stor know-how og erfaring, og vi er i fuld gang med planerne.

Hvad der kommer til at ske i Hanstholm – det er der endnu ikke meldt planer ud om. Men ADP's direktør har udtalt en tro på, at Hanstholm Havn kan få en ny storhedstid. Så spændende er det.

- Som aktieselskabshavn får vi en kortere beslutningsproces, og vores beslutninger kan blive mere case-bårne. Det, der er lagt op til, er, at vi får flere forretningsben. Det kan f.eks. være godshåndtering eller service til offshore, siger Søren Zohnesen.

Men han tager altså først og fremmest til DanFish International 2025 for at tale om landets førende havn på markedet for konsumfisk. Det foregår på stand B206.

Af Carsten Gottlieb



7.-9. OKTOBER 2025
AALBORG KONGRES & KULTUR CENTER

Mød os på **Danfish International 2025**

FURUNO

We got it all - Navigation, Communication & Fishfinding

TimeZero

Sonar

3D Multibeam Sonar

Echosounder

NavNet

WASSP

Radar



Brugervenlig flådestyring til skibs- og rederidrift

MARAD Fleet Management System
– gør hverdagen med styring af opgaver på søen lettere

MARAD C354

DeckOffice forhandler det klassesgodkendte hollandske system MARAD. Marad er et enkelt, budget- og brugervenligt Fleet Management System udviklet til effektiv skibs- og rederidrift. Marad er et modulopbygget system, der tilbyder alt, hvad et rederi har behov for. Reder afgør selv, hvilke moduler de ønsker, og betaler dermed kun for det, der er behov for.

Marad er et enkelt og let anvendeligt Fleet Management System, som benyttes i mange forskellige sektorer.

Både når det handler om de landbaserede opgaver samt opgaverne på søen. Marad tilbyder fuldstændig kontrol og fleksibilitet over skibets og rederiets data. Systemet kan bruges både om bord og på kontoret ved hjælp af automatisk synkronisering af data. Praktisk og nemt.

Se Marad demonstreret på DanFish, hvor Vibeke og Mathias fra DeckOffice vil være til stede på stand C354. DeckOffice ser frem til at møde nye og allerede etablerede kunder på standen C354 – så kig forbi!

Benyttes i 60 lande

Marad bruges med succes af mere end

4.600 skibe og i 60 lande i sektorer og områder som færger, fiskeri, fabrikker, skoler, havne, tankskibe, slæbebåde, offshore, krydstogtskibe, lodsskibe og meget mere. Hvis du ikke kan vente med at høre mere om MARAD, er du selvfølgelig altid velkommen til at besøge deres hjemmeside DeckOffice.dk

På DeckOffice-standen C354 kan du finde den nødvendige ekspertise, som gør din start med Marad så nem og hurtig som muligt.

Af Carsten Gottlieb

MARAD BESTÅR AF OTTE MODULER

- Vedligeholdelse og projektplanlægning
- Lagerstyring
- Indkøb
- Certifikathåndtering
- Sikkerhed
- FLGO (fuel-lube-gas-oil)
- Besætning
- QHSE (quality-health-safety-environment)

Foto: MARAD.

STRANDBY

PÅ DANFISH 2025

Kom og mød en levende havn i udvikling

Få en snak med de engagerede virksomheder på havnen i Strandby



MØD OS PÅ DANFISH
STAND H-836



- MARITIME SERVICE
- HYDRAULIKSERVICE
- MASKINVÆRKSTED
- MASKINFABRIK



KYNDE & TOFT

Sydhalevej 4-6 - DK7680 Thyborøn
T: +45 9783 1205 - W: kyndeogtoft.dk



Kvalitet holder stadig vand

ELKA Rainwear ser frem til at møde både eksisterende og nye kunder, som har brug for vandtæt arbejdsbeklædning i den højeste kvalitet og bedste komfort

ELKA RAINWEAR

■ E506

Overraskelser kan være alletiders. Hvis det f.eks. er din fødselsdag, eller du er til lønforhandling. Men når det handler om regntøj, og du arbejder i fiskeriet, er det ikke overraskelser, du er på udkig efter. Så vil du bare gerne vide, hvad du har – og at du kan regne med udstyret.

Det er de klar over hos ELKA Rainwear, og derfor er det især de klassiske regnsæt, den danske arbejdstøjseksperter har med på sin stand ved DanFish. Det er gennemtestet og kvalitetssikret beklædning, som både kan modstå elementernes rasen og kan holde til at være en del af hårdt arbejde.

Helt uden overraskelser bliver det dog ikke.

- Vi har også medbragt et par spændende nyheder, hvor funktionalitet, komfort og sikkerhed går hånd i hånd, forsikrer salgsschef Carsten Glenstrup fra ELKA Rainwear.

Gamle relationer og nye kunder

Det er ikke nyt, at du kan møde ELKA Rainwear på DanFish International. Med mere end 60 års erfaring i branchen og en status som Europas førende producent af vandtæt arbejdsbeklædning til mere end 40 lande har ELKA nærmest sit eget kapitel i historien om havfiskeri.

Men det betyder ikke, at ELKAs stab glæder

sig mindre til at hilse på de mange messe-gæster – velkendte som nye bekendtskaber.

- Vi kommer naturligvis for at pleje vores relationer til eksisterende kunder. Vi har allerede på forhånd planlagt et par møder med både danske og internationale kunder. Men vi ser også frem til at møde potentielle nye kunder. Sådan går det jo heldigvis ofte på messen, siger Carsten Glenstrup.

Kvalitetssikring er nøglen

De vandafvisende kvaliteter og holdbarheden er ikke det eneste, som kendetegner ELKA Rainwear.

I designet af det vandtætte arbejdstøj er der stor fokus på at sikre komfort og bevægelsesfrihed. Alt udstyr er testet i felten af særlige ELKA-ambassadører, som udfører det arbejde, hvor tøjet skal i brug. På den måde kan ELKA kvalitetsudvikle på baggrund af meget pålidelige tilbagemeldinger.

Med produktion på egen fabrik i Europa kan ELKA også garantere en høj leveringssikkerhed.

Du kan lige som ved den seneste DanFish møde ELKA Rainwear på Stand E506.

Af Carsten Gottlieb



Foto: ELKA Rainwear.

MARITIME

LAND MOBILE

AIRTIME

SERVICE

WEST·MARINE

THE RIGHT SOLUTIONS SINCE 1969



Vi ses på
DANFISH messen
stand nr. A100

+45 75 45 70 44 · www.west-marine.dk



Skal din satellitforbindelse hitte,
så ring til Gitte ...

Er din VSAT ved at gå på hæld,
så ring til Keld ...



Mød os på stand A125



LANSEN 6 - DK-9230 SVENSTRUP - DENMARK
PHONE: +45 9631 7900 E-MAIL: INFO@POLARIS-AS.DK
WEB: POLARIS-AS.dk



MEET **PORT OF HANSTHOLM** AT OUR JOINT EXHIBITION OCTOBER 7 - 9, 2025



**Hall B,
stand
B201-B212**

The Port of Hanstholm is home to one of Europe's largest fishing clusters, which helps ensure professional processing and export of fish for consumption.



Sponsors

- Hanstholm Udviklingselskab A/S
- Fiskelogistik Gruppen A/S
- Hanstholm El-Teknik ApS
- Sparekassen Thy
- RSM Danmark
- T. Søgaard Logistics A/S
- SPAR Hanstholm
- Den gamle slagter
- Centerbageriet Hanstholm
- Familierestaurant Vigsø
- Hotel Hanstholm
- Det Gamle Røgeri Hanstholm



Foto: Nordhavn Power Solutions.

Masser af Power

Nordhavn Power Solutions er leverandør af stort set alle typer power løsning – også på alternativt brændstof. På årets messe ventes det dog, at Scantias nye marinemotor bliver et trækplaster

NORDHAVN POWER SOLUTIONS

■ A140

De fleste fiskere kender Nordhavn Power Solutions og deres maskiner. Som leverandør af motorer og generatorer eller for deres service og vejledning disse produkter.

Og på sin stand ved DanFish kommer Nordhavn ikke til at skuffe gæsterne. Udstillingen vil omfatte et stort udvalg af marine motorer.

- Jeg forventer, at mange gæster i hvert fald gerne vil se den nye, optimerede DI13 marinemotor fra Scania, siger CSO Jørk Rudolph.

Scania har meldt ud, at den nye DI13 er den mest brændstofeffektive løsning af virksomhedens skibsmotorer. Øvrige fordele ved DI13 er:

- Op til 8 % brændstofforbedring i forhold til den nuværende generation
- Betydelig reduktion i CO2 pr. KWm
- Imponerende moment
- Effekt i forhold til vægt

Metanol og konventionel

Nordhavn var den første virksomhed uden

for Sverige, der åbnede for en import af Scantias produkter. Det var helt tilbage i 1959, og derfor er virksomheden naturligvis meget velbefaren med forhandling og service af disse maskiner. Blandt kunderne er Forsvaret, og dermed servicerer Nordhavn Power Solution blandt andet Kongeskibet Dannebrog.

- Vi medbringer også vores metanolmotor, som udmærker sig ved et ekstremt lavt emissionsniveau. Den blev lanceret i Danmark i 2021 – i samarbejde med ScandiNAOS – og tiltrak meget interesse ved den seneste DanFish-messe. Det samme gælder vores hybridløsning med batteripakke.

- Men vi har også et udvalg af de mere konventionelle motorer med. De bliver også hele tiden optimeret, og vores fornemmelse er, at interessen er stadig stigende for de velafprøvede, driftssikre løsninger, siger Jørk Rudolph.

Jørk Rudolph ser frem til at hilse på eksisterende kunder på stand 140 i Hal A – og til at vise potentielt nye kunder, hvad han kan tilbyde.

Af Carsten Gottlieb



7.-9. OKTOBER 2025
AALBORG KONGRES & KULTUR CENTER

Få en snak
på **Danfish**
International 2025



Foto: IRON Pump.



Foto: IRON Pump.

Skræddersyede vandpumper til søfartsindustrien

IRON Pump udvikler og producerer vandpumper i højeste kvalitet i Danmark, og kunderne er den globale søfartsindustri. Innovation er et nøgleord i virksomheden

IRON PUMP

■ H843

Mange års erfaring og teknologisk ekspertise har gjort IRON Pump til en af den globale søfartsindustri foretrukne partnere inden for vandpumper. Brandpumper, lænsepumper, ballastpumper, kølevandpumper - virksomheden udvikler og producerer med base i Danmark pumper til stort set alt, der har at gøre med vand på et skib.

- Når du pumper havvand, så er det jo typisk de samme 3-4 materialer, du bruger. Så hvis du først kan finde ud af at lave en brandpumpe, sådan rent materiale- og bearbejdsesmæssigt, så vil du typisk også kunne finde ud af at lave en kølevandpumpe, siger Jeppe Uhd Kristiansen, Head of Sales i IRON Pump.

En pumpe er teknisk set et simpelt produkt, forklarer han. Det betyder, at der er en risiko for, at produkterne bliver kopieret, og derfor er det helt afgørende i konkurrencen med lavtlønsøkonomier, at IRON Pump har en R&D-afdeling (Research & Development), der hele tiden er helt fremme i bussen.

- Hvis vi f.eks. siger, at vi nu vil lave verdens bedste brandpumpe. Vi får den udviklet og sendt på markedet, og så går der 3-5 år, før en konkurrent dukker op med en kopi. Så vi skal hele tiden være foran, siger Jeppe Uhd Kristiansen.

R&D skal være i førerfeltet

Den skrappe konkurrencesituation betyder, at R&D-afdelingen skal have de nyeste idéer og de bedste løsninger i forhold til applikationer og energioptimering. Situationen kræver også, at produktionen er strømlinet, og at man har meget dygtige håndværkere.

- Vi har relativt høje lønninger i Danmark, men vi har også et fladt hierarki, som betyder, at hvis en på lageret eller en maskinarbejder opdager en fejl, så bliver det italesat, og vi finder sammen en løsning på det, så vi ikke sender noget ud ad døren, der ikke

“

- Det er svært at konkurrere på løn, men vi kan konkurrere på godt håndværk, på viden og på det, at vi tør tale sammen på kryds og tværs af afdelinger.

Jeppe Uhd Kristiansen,
Head of Sales i IRON Pump

OM IRON PUMP

IRON Pump er en dansk virksomhed, der udvikler og producerer kvalitetspumper og komponenter til den marine industri over hele verden. Virksomheden leverer både skræddersyede løsninger og standardprodukter.

virker. Det er i modsætning til flere andre lande, hvor det er mere hierarkisk og bureaukratisk at få rettet fejl undervejs.

- Det er svært at konkurrere på løn, men vi kan konkurrere på godt håndværk, på viden og på det, at vi tør tale sammen på kryds og tværs af afdelinger. Tværfagligheden er en kæmpe styrke for os, siger Jeppe Uhd Kristiansen og tilføjer, at virksomheden også vinder på at kunne lave de skræddersyede løsninger, der varierer fra ordre til ordre.

De store containerskibe bygges i dag i Kina og Sydkorea, og derfor er det vigtigt at have kanaler til værfterne derude.

IRON Pump har et tæt samarbejde med Kina. Virksomheden har et kinesisk salgskontor og et hav af kinesiske kunder.

Nicheprodukter og dansk kvalitet

- Vi laver også nogle nicheprodukter, hvor vi virkelig har skabt nogle produkter, der er blandt de bedste. Det kunne være vores anti-healing produkter eller vores brandpumper, hvor vi bliver efterspurgt, fordi vi kan noget, som de andre ikke kan. Den danske kvalitet er i sig selv også et stærkt konkurrenceparameter for os - vi oplever jævnligt redere, der udelukkende vil have europæiske produkter ombord, siger Jeppe Uhd Kristiansen.

Også det danske sprog er vigtig for de danske kunder, påpeger han.

- Når danske kunder tager fat i en sælger eller service manager hos os, så er der ikke nogen sprogbarriere. Vi er ikke længere væk end et telefonopkald eller en e-mail, og taler vi om reservedele eller service, så får de svar samme dag. De danske kunder slipper for tidsmæssige og kulturelle forskelle, fordi vi er her i Danmark, slutter Jeppe Uhd Kristiansen.



Foto: Granly Diesel.

Alle slags motorer er i spil!

Granly Diesel medbringer et udvalg af Cummins skibsmotorer, der er forberedt til alternative, klimaoptimerede brændstoffer

GRANLY DIESEL

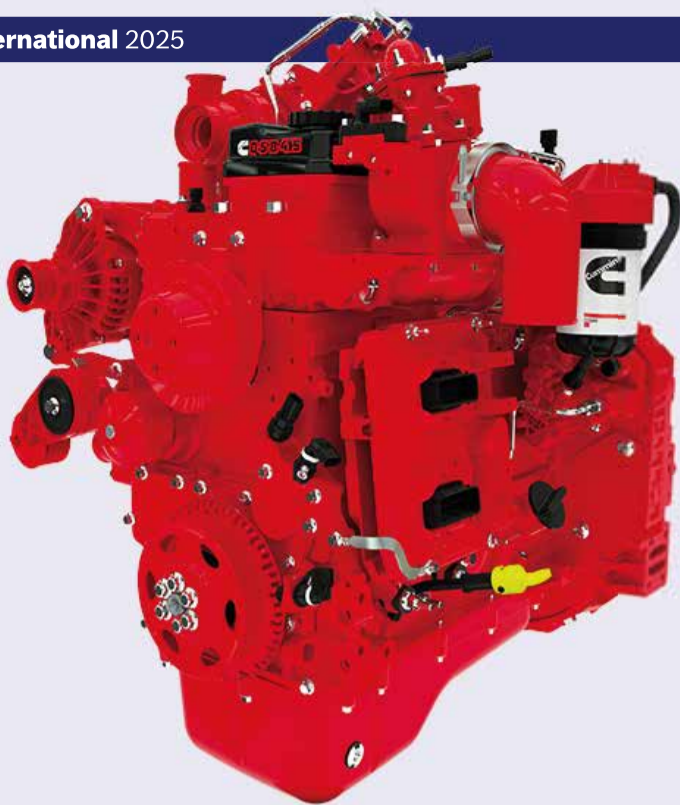
■ A130

Cummins er en af de mest respekterede producenter af motorer og generatoranlæg til bl.a. den maritime sektor, og som dansk forhandler har Granly Diesel derfor altid mange gæster forbi standen på DanFish International.

I år forventer direktør Preben Vogt, at der især vil blive opmærksomhed omkring nogle ret klassiske motorer. Derfor er han måske ekstra spændt på dette års DanFish.

Han regner med at tale med en del messe-gæster om de to Cummins-dieselmotorer, der vil være at finde på Granlys stand: En 4,5 liters ny model (QSB4.5-M) samt en 19 liters

fuldelektronisk QSK19-M.

Begge motorer er emissionsgodkendte iht. IMO Tier 3-reglerne, og QSB4.5-M motoren er også Stage V-godkendt.

- Vi forventer stor interesse for vores motorer. Og vi vil gerne tale med gæsterne om HVO-diesel, som der er stigende interesse for. Alle Cummins-motorer er parat til at køre på HVO-diesel, siger direktøren.

Mulighed for en god handel

Granly Diesel har kunder i både fiskeriet samt andre sektorer i marine og offshore.

Cummins investerer hvert år store ressourcer i produktudvikling, og derfor finder du

også nogle af de sidste nye løsninger på Granly Diesels stand A130.

Hvis du støder på noget, du ikke kan undvære, står Granly Diesels team klar til at hjælpe dig med en slutseddel på standen.

- Der er altid mulighed for at gøre en god handel ved DanFish, understreger Preben Vogt.

En ekstra time med Tanni

Granly Diesel har tradition for at medbringe musik og fadøl på sin stand ved DanFish, og der bliver også Happy Hour denne gang fra klokken 16.00.

I år har messen endda givet Granly Diesel til-

ladelse til at udvide åbningstiden en ekstra time fra klokken 17 til 18, når store mængder af gæsterne samles omkring motorforhandlerens udstilling i Aalborg Kongres & Kultur Center.

Som centrum for underholdningen er der atter lavet en aftale med sangerinden Tanni Christine og hendes guitar, samt fadølsanlæg, som er gearret til en ekstra times underholdning.

- Så vi håber som altid på nogle hyggelige timer på vores stand i Aalborg, siger Preben Vogt.

Af Carsten Gottlieb



7.-9. OKTOBER 2025
AALBORG KONGRES & KULTUR CENTER

Få nye
forbindelser på
Danfish
International 2025

Mød os på stand nr: G702 og H830

MADE IN DENMARK

THYBORØN TRAWLDOOR

Sydhalevej 8 · 7680 Thyborøn · Danmark
T: +45 9783 1922 · W: trawldoor.dk



Moderne og pålidelig brandslukning



FEM STÆRKE FORDELE VED SLUKNINGSANLÆG MED INERGEN® TIL MARINE BRUG

1. Lynhurtig brandbekæmpelse – typisk slukkes branden inden for 40 sekunder, og risiko for genantændelse minimeres
2. Personsikkerhed – det er sikkert at opholde sig i rummet, mens systemet aktiveres
3. Ingen efterfølgende skade på materiel – drift kan genoptages med det samme
4. Godkendt af anerkendte myndigheder: IMO, ABS og DNV
5. Fleksibel og dækkende installation – systemet kan beskytte nøgleområder som maskinrum, kontrolrum samt pumpe- og lastrum på en række skibstyper: Containerskibe, tankskibe, krydstogtskibe, færger, forsynings- og vindmølleinstallationsskibe, batteridrevne skibe og ikke mindst fiskefartøjer.

Effektiv, personsikker og bæredygtig brandslukningsanlæg med Inergen® til skibe

FIRE EATER

G705

Blandt ulykker hører brand ombord til i en særligt kritisk kategori. Hjælp fra land er ofte langt væk, og især maskinrum står over for en katastrofal risiko, hvis branden ikke bekæmpes øjeblikkeligt.

Inergen®-brandslukningssystemer fra Fire Eater er designet til netop dette scenario: Hurtigt, sikkert og med begrænsede materielle tab.

3D-fordeling for optimal slukning

Inergen distribueres via et rørsystem, hvor det under tryk løber gennem dyser i dæk og i skjulte rum. Dette sikrer, at selv svært tilgængelige områder får tilstrækkeligt med slukkemiddel.

Fleksibel opsætning

Flaskebanken (cylinderne med Inergen) behøver ikke at stå i de sikrede rum, men

kan placeres udenfor, og systemet kan designes, udbygges eller tilpasses til forskellige rum og zoner.

Hvorfor er Inergen® bæredygtigt?

Inergen består udelukkende af naturlige gasser – ilt, nitrogen og argon – som allerede findes i atmosfæren. Det betyder, at systemet ikke udleder drivhusgasser eller nedbryder ozonlaget, som mange traditionelle slukningsmidler kan gøre. Efter en aktivering finder gasserne ganske enkelt tilbage til naturens eget kredsløb uden at efterlade spor eller forårsage miljøskader.

Samtidig undgås følgeskader på materiel, så behovet for reparationer og udskiftning reduceres – endnu en væsentlig faktor i den bæredygtige profil.

Konklusion

Inergen® fra Fire-Eater er en brandslukningsløsning, der kombinerer effektivitet,

personsikkerhed og bæredygtighed – alt sammen kritisk for skibe, der befinder sig langt fra øjeblikkelig hjælp.

Med alle de vigtige, internationale godkendelser er det en moderne og pålidelig løsning, der begrænser både skader og nedetid.

Hvis du vil vide mere, så kig forbi på udedørsarealet (stand G705), hvor du kan prøve brandslukning med Inergen i en særlig demo-vogn.

Besøg også Fire Eaters autoriserede partner Lotek A/S i Hal H, stand 967, og hør om de mange installationer på forskellige fartøjer, som Lotek har gennemført.

Inergen® er internationalt anerkendt og tilgængeligt over hele verden.

Af Carsten Gottlieb



7.-9. OKTOBER 2025
AALBORG KONGRES & KULTUR CENTER

Mød os på Danfish International 2025

Fiskernes fagforening ser frem til at møde branchen

3F Transportgruppen er fagforeningen for fiskere, og på DanFish International 2025 står repræsentanterne fra 3F klar til at tale med fiskerne om, hvilke kampe de skal kæmpe

3F TRANSPORTGRUPPEN ■ C332

- I bund og grund er vi jo enige med arbejdsgiverne i fiskeriet om rigtig meget. For vi vil jo det samme som fiskerne og deres arbejdsgivere – vi vil også bare fremad.

Som forhandlingssekretær for havnearbejdere, fiskere og sømænd har Karsten Kristensen, 3F Transportgruppen, en god indsigt i dansk fiskeri. Når han står på stand C 332 på Dan Fish-messen, er det primært for at komme i snak med de fiskere, som tager hyre på danske fiskerbåde. Men han kan også tale med om de fleste andre maritime emner.

- Allerhelst vil jeg tale med fiskerne for at forklare, hvor vigtigt det er at have en overenskomst, siger han.

- Men på 3Fs vegne er jeg jo også repræsentant i diverse danske og internationale råd og nævn, hvor vi diskuterer fiskernes arbejdsforhold langt ud over danske grænser. Så der er mange dele af fiskeriet, hvor jeg og 3F gerne vil være med i samtalen, siger Karsten Kristensen.

Arbejder for sikkerhed og uddannelse

Fiskeriet er en meget international branche, og derfor gør 3F Transportgruppen en stor indsats for at få indflydelse i de internationale samarbejdsorganisationer – ITF, ETF og NTF – som organiserer transportarbejdere (herunder fiskerne) hhv. internationalt, på europæisk og på nordisk plan.

3F samarbejder også på lige fod med arbejdsgiverne, når det gælder uddannelse

og efteruddannelse, samt når det gælder arbejdsmiljøet.

- Når statistikkerne viste, at der var en højere frekvens af ulykker for lærlinge, nye i job og på enmandsfartøjer, er det jo vigtigt, at nogen arbejder for at ændre på det. Og det virker. Fra mit arbejde i Fiskeriets Arbejdsmiljøråd har jeg fulgt, at fiskeriet er ude af top 10 for arbejdsulykker her i landet, konstaterer Karsten Kristensen.

Han ser frem til at diskutere 3F Transportgruppens rolle i fiskeriet med messe-gæsterne.

Af Carsten Gottlieb



EN BRED MEDLEMSSKARE

3F Transportgruppen har 48.526 medlemmer, der blandt andet arbejder som chauffører, lagerarbejdere, reddere, havnearbejdere, fiskere, sømænd, bude og ansatte på vaskerier.

I den seneste overenskomstaftale mellem 3F og Fiskeriet blev der bl.a. aftalt en forhøjelse af minimumslønnen til 193 kroner i 2024, og arbejdsgivernes pensionsbidrag blev forhøjet fra 10 % til 11 %.

Desuden blev der aftalt bedre vilkår for lærlinge i dansk fiskeri.

SCOTTISH SKIPPER EXPO 2026

SCOTTISH SKIPPER EXPO 2026
7-8 MAY ABERDEEN

UK'S ONLY COMMERCIAL FISHING SHOW



- Over 200 Companies
- Boat Displays
- Seafood Tasters
- Special Hotel Rates
- Complimentary Show Reception

DATES
Thursday 7th May (10am - 5pm)
Friday 8th May (10am - 4pm)
VENUE
P&J Live, Aberdeen, Scotland



CONTACT
Sharon Boyle:
00353 86 8401250
sharon@maramedia.ie



From vessel displays, creels to trawls, electronics to engines, and much more!



GD Granly Diesel

Hos Granly Diesel er vi stolte af at præsentere den nye Cummins QSK60IMO – en kraftfuld og driftssikker motor, der sætter nye standarder for performance og effektivitet.

Som en del af Granly Gruppen bygger vi på årtiers erfaring med service, reparation og specialløsninger til både offshore og onshore sektoren. Med QSK60IMO tilbyder vi vores kunder en motor, der kombinerer høj ydeevne, brændstoffektivitet og pålidelig drift – selv under de mest krævende forhold.

Vi ses på DanFish stand nr. A 130





Samlecentral, fiskeauktion og kassevaskeri

Fiskernes Fiskesortering og Hirtshals Fiskeauktion er velkendte navne i fiskeribranchen. Til gengæld er det ikke alle, der kender til, at der under disse virksomheder i dag også drives et kassevaskeri

HIRTSHALS FISKEAUKTION ■ H808

Fiskesorteringen og auktionen har rødder næsten 100 år tilbage i Hirtshals, men aktiviteterne er i dag samlet i moderne faciliteter på Hirtshals Fisketerminal. Tidligere i år blev forretningen udvidet, da kassevaskeriet officielt blev en del af Fiskernes Fiskesortering.

- Bestyrelsen i Hirtshals Fiskeriforening kontaktede os i 2024 om en overtagelse af kassevaskeriet. Aftalen faldt hurtigt på plads, så alle aktiviteter omkring landing og salg nu varetages af én operatør. Det gør landingsprocessen både hurtigere og mere effektiv for fartøjerne. Vi har dermed fået en tredje aktivitet ved siden af auktionen og samlecentralen – noget, som mange måske endnu ikke er klar over. Men det kan vi jo fortælle, når vi møder folk på messen, siger auktionsmester Finn Møller.

Han ser frem til nogle spændende dage på DanFish med fokus på netværk og dialog:

- Vi er klar til at lave aftaler for den nye sæson, og måske kan vi også dele lidt om, hvad fremtiden bringer. Er vi heldige, er der

sluppet nyt ud om, hvordan man forventer, de nye kvoter kan se ud – noget som mange gæster er nysgerrige på, tilføjer han.

Ejerskab i Hirtshals

På DanFish stiller Hirtshals Fiskeauktion med 2-3 repræsentanter på Hirtshals' stand, hvor snakken især vil dreje sig om kvoter, kommunen – og naturligvis kassevaskeriet.

- Vi er stolte over, at medlemmerne i Fiskernes Fiskesortering har taget ejerskab over udviklingen her i Hirtshals. Den positive indstilling til at arbejde sammen gør det lettere at tilpasse sig nye krav og regler. Samtidig håber vi, at sammenlægningen på sigt vil styrke både Hirtshals og medlemmerne, siger Finn Møller.

Som en del af præsentationen har alle 3 virksomheder fået produceret nye film, der vil blive vist på stand H 808 i Pavilion of Denmark under messen.

Af Carsten Gottlieb



Foto: Hirtshals Fiskeauktion.



FARVEL OG TAK

Efter næsten 24 år som annoncekonsulent på Fiskeri Tidende bliver DanFish 2025 sidste stop på min rejse med Danmarks Fiskeriforening.

Annoncesalget til Fiskeri Tidende overgår til et eksternt bureau, og dermed stopper jeg.

Det har været en stor fornøjelse at møde så mange dejlige kunder og samarbejdspartnere igennem alle disse år, og jeg har nydt den tillid, I har givet mig i forbindelse med vores arbejde med at gøre fiskeriet og jeres produkter mere synlige.

Hvis I har lyst til at kigge forbi Fiskeri Tidendes stand i kælderens, så har jeg fået lov at byde på en øl eller en vand for at takke pænt af.

Da jeg ikke holder reception, bliver det helt uforpligtende, og når du/I har tid.

Herefter vil jeg gøre klar til mit nye liv med forhåbentligt et nyt job, masser af musik, mc-ture, familie og mere musik.

Alt det bedste fremover
Torben Lehmann



UDSTILLERE PÅ HIRTSHALS' STAND VED DANFISH 2025

- BDO Skan Revision
- JMC Coatable Aps
- Duusgaard Coating
- Entech Marine
- Fiskernes Fiskesortering
- Flume Tank North Sea
- Hirtshals Elmotor service
- Hirtshals Fiskeauktion
- Hirtshals Fiskeriforening
- Hirtshals Havn
- Hirtshals Marineolie
- Hirtshals Service Group
- Business Hjørring
- Jyske Bank
- KøleMadsen
- Marine-El
- MarineShaft
- Seamech
- Sparekassen Danmark
- Spar Nord
- Vestkajens Maskinværksted
- Weesgaard Mechanical Support

Foto: Hirtshals Service Group.

Nye tider på Hirtshals' store stand

Hirtshals har traditionen tro en stor fælles stand på hele 122 m², og i år er der ændringer i luften. Der bliver dog ikke ændret ved, at messegæsterne kan få sig en masse gode samtaler i møbelgruppen eller ved cafébordene i Hirtshals' område

HIRTSHALS SERVICE GROUP

■ H808

- Messen i Aalborg er mere social end andre messer. Det er en velkommen anledning til at få en god snak med faste kunder, og det er en ekstra værdi. Derfor er vi glade for, at det endnu en gang er lykkedes at etablere en fælles stand for Hirtshals på DanFish, siger formand for Hirtshals Service Group (HSG) Per Christensen.

Det er nok ikke overraskende, at Per Christensen er en del af Hirtshals' stand – han har været med på DanFish i 27 år. Men i år er han måske en smule ekstra spændt, fordi han har været med til at ændre på standens udseende, så den bl.a. er uden tårne.

- HSG har organiseret standen i samarbejde med Hirtshals Havn, og jeg er sikker på, det bliver et spændende sted at besøge. Det kan gæsterne glæde sig til at se nærmere på. Og der er stadig gode muligheder for at sætte sig og få en god snak, siger Per Christensen.

Meget at glæde sig til

En af de ting, Per Christensen ser frem til på årets messe, er ambassade-besøg. En gruppe af ansatte ved danske ambassader ude i verden deltager ved DanFish for at blive klogere på, hvad den danske fiskeri-

branche kan tilbyde. Og de har på forhånd sagt ja til at mødes med Hirtshals-virksomhederne på den fælles stand.

Hirtshals' område breder sig over hele 122 m², og der er lige så mange deltagere med, som der plejer.

- Der kommer nye til hvert år, mens andre falder fra. I år har vi bl.a. Flume Tank North Sea med for første gang, så det skal nok skabe noget interesse, konstaterer Per Christensen.

Flume Tank er det selskab, som har overtaget driften af Prøvetanken i Hirtshals –

Europas største bassin- og bølgeanlæg til test af garn, trawl og andet udstyr til fiskeri og undervandsteknologi. Det er på stand H 808.

Af Carsten Gottlieb



Foto: Hirtshals Service Group.



Ceon AB i parløb med udviklingen – og tæt på kunden

Nye krav og nye brændstoffer sætter nye standarder også for ventiler og armaturer. Den svenske producent Ceon AB har udviklet nye produkter og fået nye samarbejdspartnere, men en af de vigtigste kvaliteter er stadig at være tæt på kunden og være parat til at løse et aktuelt problem

CEON AB

E539

Det er snart 5 år siden, Ceon AB åbnede kontor i Danmark for at være tættere på sine danske kunder. Henrik Jakobsen er fortsat manden, som driver denne del af forretningen for den svenske leverandør af ventiler og armaturer til det maritime marked. Han og resten af teamet glæder sig over det gode samarbejde og fortsat fremgang i kunderelationerne.

- Vi har siden den seneste DanFish-messe oplevet både tilgang af kunder og nye projekter på vores fokusmarkeder, fortæller han.

Der er både tale om vedligeholdelses- og nybygningsprojekter, ligesom der er ordrer

på ventiler til flere metanol-projekter.

Alle produkter fra Ceon AB er produceret efter standarder, så de kan bruges i de krævende, marine og maritime miljøer. Ceon AB har flere nye produkter med på stand E 539.

Let tilgængelige for kunden

Ceon AB er som sådan vendt imod både det skandinaviske marked og verdensmarkedet. Virksomheden har fra starten prioriteret at have en stor lagerbeholdning af marine ventiler og armaturer, fordi det understøtter muligheden for en fleksibel og hurtig betjening af kunderne.

Henrik Jakobsen oplever, at den tætte kontakt betyder meget for kunderne.

- Vores kunder i markedet stiller naturligvis krav om, at de rette ventilløsninger leveres i defineret kvalitet, til rette tid og til en konkurrencedygtig pris.

- Men noget så "simpelt" som nærhed og kontakt til markedet, samt at vi er let tilgængelige, når det brænder på, er virkelig vigtigt. Hvad enten det er små eller store projekter, så er det yderst værdsat derude, at vi er hurtige til at rykke ud, forstår opgaven og leverer varen, siger Henrik Jakobsen.

- Det er altid godt at mødes ansigt til ansigt med forretningspartnere. Når gode og tætte relationer til kunden er så højt prioriteret, er det klart, at vi ser frem til at møde både eksisterende samarbejdspartnere og



Foto: Hirtshals Service Group

eventuelle nye kunder på DanFish. Derfor har vi glædet os til at deltage på DanFish International og håber da også ydmygt at få nogle nye kontakter i bogen, siger Ceon ABs mand i Danmark.

Af Carsten Gottlieb

GENNEMTESTET TIL KRÆVENDE DRIFT



DanFish
International
Stand A153



zeppelin-cat.dk/power



ZEPPELIN
Power Systems **CAT**



Granly Diesel

www.granlydiesel.com
Granly Diesel – Osted Afd.
Granly Diesel – Esbjerg Afd.
Tlf.: +45 46 42 35 50



**Vi ses
på DanFish
stand nr.
A 130**

Din leverandør
og Servicepartner
døgnet rundt af:

- Cummins
- Kubota
- HamiltonJet
- Fleetgaard Filtration
- Onan • Servo Gear
- U-Safe • Fischer Panda
- Mercury • Humphree



If Forsikring stiller med stærk besætning

Produktudviklere, skadebehandlere og specialiserede rådgivere – If Forsikring er klar til at møde dig på DanFish og tale om de ting, vi håber aldrig sker

IF FORSIKRING ■ A137

Forhåbentlig får du aldrig brug for den – men hvis uheldet er ude, er en god forsikring uundværlig.

Hos If Forsikring ved de alt om, hvor vigtigt det er at være rigtigt dækket, og de står klar med et stærkt hold til at rådgive dig på DanFish International 2025.

Besøg os og få en snak med vores eksperter

If tager både produktfolk, skadebehandlere og specialuddannede rådgivere med.

- Vi stiller med et stærkt og erfarent team, og vi glæder os til at tage imod messe-gæster, der har brug for vejledning og forklaring om, hvordan de bliver bedst dækket af deres forsikring, siger underwriter Flemming Bagge-Nielsen fra If Forsikring.

Foto: If Forsikring

If Marine

Skibsforsikring er If Forsikrings specialområde.

Selskabet dækker både mennesker og fartøjer – fra erhvervsfiskere og skibsredere til færgedrift, fiskeopdræt og entreprenører. Forsikringsløsningerne omfatter fiskefartøjer, færger, tankskibe, nybygninger, slæb og meget mere.

If tilbyder også en bred vifte af øvrige erhvervsforsikringer – herunder løsøre, motor, arbejdsskade og erhvervs- og produktansvar.

Fuld dækning – også når det bliver komplekst

If Forsikrings dækning følger Nordisk Søforsikringsplan og inkluderer alle relevante udvidelser som maskinkasko, rederansvar, krig, is-skade og tidstab.

Skulle skaden ske, er vi hurtigt på pletten

Det nordiske Marine Skadeteam har både tekniske og nautiske kompetencer, som sikrer hurtig og professionel skadeopgørelse.

- 9 ud af 10 kunder giver If Forsikring topkarakterer for skadeshåndtering – og vores team sætter en ære i at hjælpe kunderne godt videre, siger skadesbehandler Kim Mortensen.

Specialisterne fra If Forsikring glæder sig til at møde både nye og eksisterende kunder på DanFish og tage en snak om, hvordan de bedst kan sikre din forretning.

Du møder If Forsikring på stand A137.

Af Carsten Gottlieb

Godkendte professionelle kommunikation- og navigationsløsninger fra NSR

SeaTech er stolte over at kunne præsentere NSR produktserie på Danfish stand A114

NSR producerer bl.a. komplette kommunikationsløsninger til fartsområderne A1, A2 og A3. Kom ind på vores stand og oplev produkterne. NSR har været på markedet i mange år og vi er blevet anbefalet NSR af europæiske kollegaer. De fleste NSR produkter er MED typegodkendt (WheelMark), utrolig enkle at betjene og montere.

Kom ind og se produkterne på A114. Vi byder på en forfriskning imens.



NED-3010 godkendt navigationsekkolod



NVR-3000 godkendt klasse A VHF

NSR har et bredt produktprogram, der omhandler alt lige fra en fuld A2 GMDSS pakke (MF/HF stor sender, VHF, NavTex, Vagtalarm, AIS transponder, GPS, GPS kompas, Inklinometer, Navigationsekkolod, Bærbare VHF'er, SART, AIS EPIRB, MOB systemer, Vejrfacsimile, ECDIS, ECS, VDR osv., alt i et stilrent design og til konkurrencedygtige priser.

Kom ind på vores stand og hør mere herom...



NVX-3000 Navtex



NSI-1000 Klasse A AIS



NGC-3000 GPS kompas



SeaTech

Godt materiel sikrer bedre fangst

ZF Marinegear og thrusters er stærke partnere i en sikker drivlinje

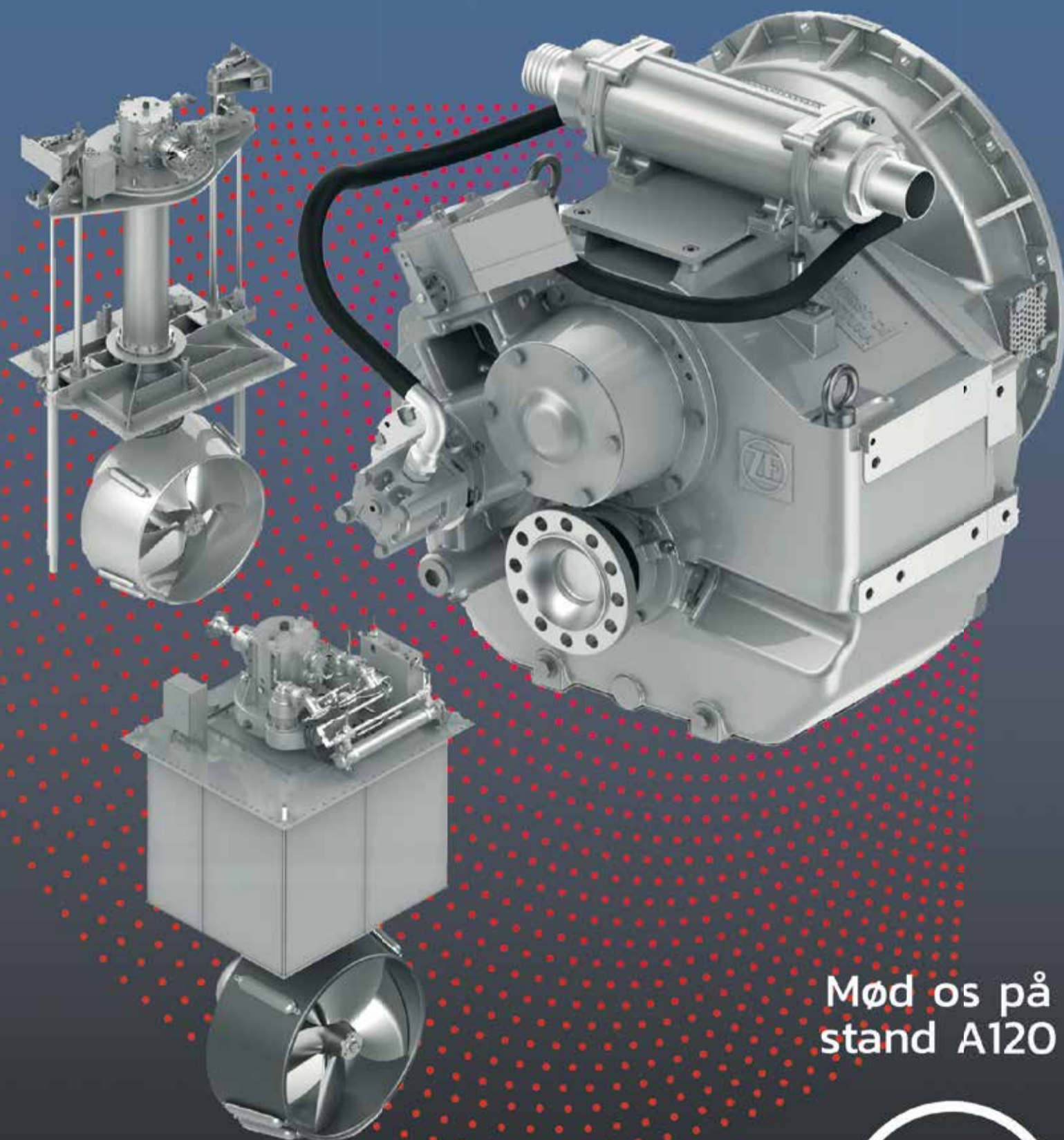

Mød os på
stand A120

ZF Danmark

Tlf. +45 7022 6243 - e-mail: zfdk@zf.com





Foto: MALIK Energy.

Den naturlige partner for fiskeriets energibehov

Malik Energy tilbyder skræddersyede maritime energiløsninger, der sikrer lokal tilgængelighed og service

MALIK ENERGY A/S

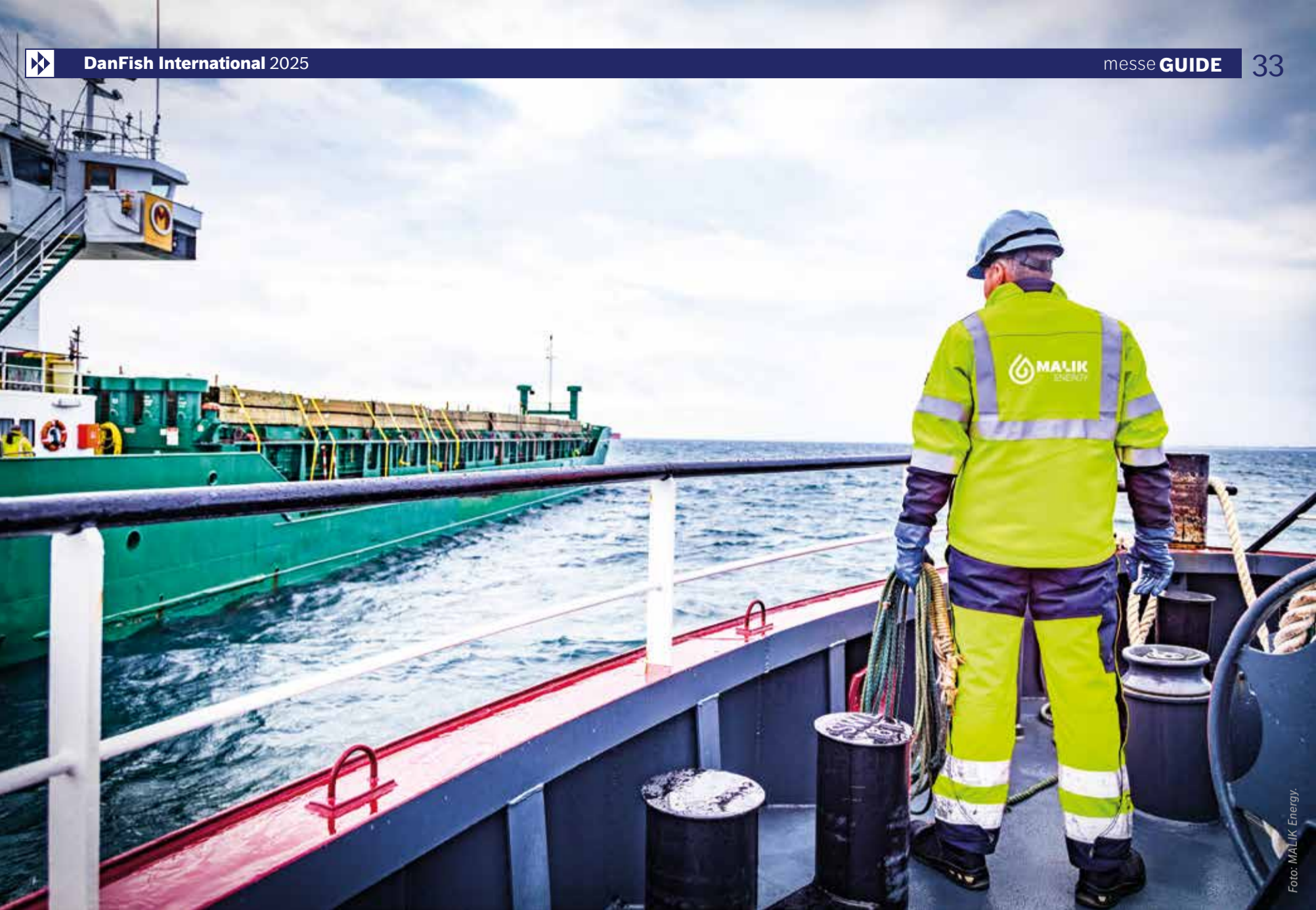
■ H845

Malik Energy har siden 2011 arbejdet tæt sammen med den maritime sektor for at sikre driftssikre, fleksible og lokale energiløsninger, der matcher virkeligheden på havet, og især fiskeriet langs Danmarks kyster har været en vigtig prioritet for Malik Energy.

Virksomhedens vision er klar: Den vil være den naturlige partner, der sikrer den optimale energiløsning.

- Det betyder, at vi ikke bare leverer – vi lytter, tilpasser og udvikler os for at imødekomme kundens behov, lyder det fra COO Anders Jensen.

Udvikling og tilpasning har været nødvendigt i de seneste år, hvor miljøet i al almindelighed og ikke mindst det danske havmiljø har været i stort fokus. Fiskeriet står – sammen med resten af den maritime sektor – over for evigt foranderlige og stadig strengere krav til klima og bæredygtighed.

Derfor har Malik Energy arbejdet hårdt for at være med til at gøre den grønne omstilling så konkret som mulig. Det er sket ved at vejlede både nationale og internationale kunder i fiskeriet i forhold til teknologiske muligheder, den nye CO₂-afgift, nye regler for afgiftsfritagelse og afgiftsgodtgørelse samt ikke mindst ved at forsøge at finde løsninger, der giver fiskeriet de bedst mulige betingelser under de gældende regler.

Op til 95 % reduktion af drivhusgas

Malik Energy vil være gerne være med til at gøre den grønne omstilling endnu mere konkret og ikke mindst tilgængelig.

- Senest har vi derfor introduceret et nyt produkt til levering i hele Danmark: Et prisstærkt ISCC-certificeret drop-in brændstof, der gør det muligt at reducere drivhusgasudledningen med op til 95 % – uden tekniske tilpasninger eller komplekse processer.

- Det er en løsning, der virker – både i dag og i morgen, slår Anders Jensen fast.



Foto: MALIK Energy.

Med egne terminaler fordelt over hele landet og bunkerbåde i nogle af landets vigtigste havne – og dertil muligheden for levering med lastbil i alle danske havne – er Malik Energy ikke bare til stede i hele Danmark; Malik Energy er lokalt forankret og investeret i udviklingen af en stabil infrastruktur i de danske havne, der kan understøtte fiskeriet.

- Vores team og lokationer i hele Danmark sikrer, at vi er til stede, hvor behovet opstår, og vi er altid klar til at finde den optimale løsning, siger Anders Jensen.

Malik Energy ser frem til at tage imod messegæsterne på stand H845 til en snak om, hvad de kan tilbyde af produkter og services.

Malik Energy har et dedikeret team af specialister inden for maritim energi, smøre-midler, urea og andre kemikalier til sektoren.



Jomfruhummer i rationer

Hele verden elsker efterhånden jomfruhummer, og i år har der været rigtig gode fangster, som er blevet afleveret og ekspederet hos Læsø Fiskeindustri. Faktisk så mange, at man har haft svært ved at følge med. Men det betyder ikke, at Læsø Fiskeindustri ikke har tid til at besøge DanFish som sædvanligt

LÆSØ FISKEINDUSTRI

■ A121

De blå kuttere er blevet hjemme, men salgs- og indkøbschef Peter Bang Pedersen har pakket tasken og har glædet sig til at deltage i messen. For en virksomhed som Læsø Fiskeindustri handler det ikke mindst om at få en snak med de mange jomfruhummerfiskere, som er deres leverandører.

- Jeg er jo i kontakt med fiskerne hver dag, men normalt foregår det over telefon eller messenger. Derfor ser jeg frem til at møde dem ansigt til ansigt og få en sludder. Det er rart at se folk i øjnene. Især når det er mig, der sidder og sælger den fangst, de

afleverer hos Læsø Fiskeindustri, konstaterer Peter Bang Pedersen.

Han har både en fadølstønde og en masse kander kaffe med til at smøre stemmebåndene.

Pris og rationer

Det tilbud, som Læsø Fiskeindustri står for, er velkendt af de fleste. Så der er ikke direkte nyheder på stand A121.

Men Peter Bang Pedersen tror godt, han kan regne ud, hvad han kommer til at drøfte med nogle af fiskerne, når han møder dem på messen.

- Der er jo blevet fanget rigtig mange

jomfruhummere i år, og derfor har der i en længere periode været ration på, hvor meget fiskerne kan indlevere. Der er sikkert mange, som gerne vil vide, hvornår grænseværdien på 2500 kg bliver ophævet, mener han.

I den senere tid er det store udbud gået lidt ud over den pris, man kan opnå på jomfruhummerne. Mange fiskere er sikkert nysgerrige efter, om ikke prisen snart retter sig igen. Og hvis der nogen, som kan give et bud på det, er det sikkert Peter Bang Pedersen.

Af Carsten Gottlieb

Læsø Fiskeindustri er endnu en historie om, at danske fiskere er gået sammen for at få fremtidsvisioner til at gå i opfyldelse.

Virksomheden, der blev grundlagt i 1963, er stadig 95 % ejet af fiskerne og deres efterkommere, og Læsø Fiskeindustri er den største arbejdsplads på den smukke ø i Kattegat.



Foto: Læsø Fiskeindustri.

SKIBSFORSIKRINGEN

FREDERIKSHAVN



Mød os på stand A147

Din garanti til søs

- én forsikring
- enkelt og overskueligt
- tilpasses individuelt

Auktionskaj 5, 9970 Strandby
Tlf. 96 22 13 88
www.skibsforsikring.dk



HUNDESTED

MULTI PITCH® PROPELLERE FOR OPTIMAL TRÆKKRAFT

Med en Hundested Multi Pitch® propeller opnår du

- Optimal trækraft under alle forhold uden overbelastning af motor
- Lavt brændolie forbrug
- Gode manøvre egenskaber
- Enkel og billig vedligeholdelse



MØD OS PÅ STAND H-874

Vi tilbyder

- Kort leveringstid
- Individuelle kundetilpassede løsninger
- Stort lager af reservedele

Vores produkter

- CP Propelleranlæg 150 - 4500 HK
- CP Marine gear 300 - 4500 HK
- Thrustere 20 - 2700 HK

Kontakt vor salgsafdeling eller nærmeste agent for yderligere information

HUNDESTED PROPELLER A/S

Stadionvej 4 ▪ DK-3390 Hundested ▪ Denmark
Tel. +45 47 93 71 17 ▪ Fax +45 47 93 99 02
hundested@hundestedpropeller.dk ▪ www.hundestedpropeller.dk

Hundested Propeller A/S blev grundlagt i 1921
Til dato er leveret mere end 8500 CP-propeller-anlæg, 300 thrustere og 100 CP-marinegear



BLUE WATER SHIPPING I VERDEN

Blue Water er en global udbyder af logistikydelse inden for moderne supply chain management. Virksomheden blev grundlagt i 1972 i Danmark og har i dag 80 kontorer verden over. Hvert Blue Water-kontor kombinerer et stærkt globalt netværk med lokal ekspertise. Virksomheden arbejder inden for en række specialiserede forretningsområder – herunder vej-, sø- og lufttransport, havneservice, projekttransport, renewables, køletransport og marinelogistik.

Vi kommer for at dele viden og erfaringer



Det er ikke til at komme uden om Blue Water Shipping på DanFish. Messen er et centralt mødested for et vigtigt marked, og der er måske stadig nogle ting, som branchen ikke ved om den danske speditørvirksomhed

BLUE WATER

■ H886

- Vi er stærke på Nordatlanten, og mange i branchen kender os for det. Men vi arbejder også med transport til og fra resten af verden – og det vil vi gerne fortælle mere om på messen.

Som Head of Operations i det nordatlantiske område har Kenneth Skovbjerg Pedersen deltaget på DanFish mange gange, så han ved, hvad han har i vente i Aalborg.

- Det er altid en fornøjelse at møde vores kunder og leverandører på messen – både dem fra Danmark og dem fra Nordatlanten. Den direkte dialog betyder meget for at udvikle samarbejdet, konstaterer Kenneth Skovbjerg Pedersen.

Sammenlagt deltager omkring 25 medarbejdere fra Blue Water.

Et væld af logistikløsninger

Blue Waters styrke er at skabe logistikløsninger, der passer til den enkelte kunde –

uanset om det er eksportører af seafood, importører af frugt og grønt eller producenter af teknologi til fødevarerindustrien.

- Når vi mødes med kunderne, får de et bedre overblik over de mange logistikløsninger, vi kan tilbyde – lige fra sø- og luftfragt til planlægning, lagerhåndtering og toldbehandling. Samtalerne giver os samtidig en værdifuld indsigt i deres behov, så vi kan tilpasse vores løsninger og skabe mere værdi for dem, siger Kenneth Skovbjerg Pedersen.

Mange af messedeltagerne har allerede tyvstartet deres kontakt med Blue Water i perioden op til åbningen af DanFish International 2025. Det er nemlig Blue Water, som er messespeditør for messen og alle dens deltagere.

Du kan finde Blue Water på stand H 886.

Af Carsten Gottlieb

STAND
H605

FISKERIETS UDDANNELSER



Vil du være fisker?

Vil du være skipper?



SKIBSMASKINIST



MASKINMESTER



ADGANGSKURSUS



FISKESKIPPER AF 1. OG 3. GRAD

MØD
MARTEC MARITIME
AND POLYTECHNIC COLLEGE
PÅ DANFISH

SKIBSFØRER



fiskeriskolen
euc nordvest

Kompetencecenter
for uddannelser
til blå erhverv

... og mange flere
uddannelser og kurser

martec
57°25'7N, 010°30'3E
MARITIME AND POLYTECHNIC COLLEGE



Foto: Zeppelin Danmarks A/S Power Systems.

Til fremtidens fiskefartøjer

Zeppelin leverer kraftfulde generatorsæt til nybyggeri i fiskeriet

ZEPPELIN DANMARK A/S POWER SYSTEMS

■ A153

Når fiskefartøjer skal bygges til fremtiden, er det afgørende med leverandører, der forstår både teknologi og virkelighed til søs.

Zeppelin Danmark A/S Power Systems har gennem flere år samarbejdet med Karstensen Skibsværft A/S om leverancer af marine generatorsæt – og de seneste projekter er ingen undtagelse.

Fremtidssikret kraft med fuld emissionskontrol

I forbindelse med byggeriet af to nye fartøjer er der indgået aftale om, at Zeppelin skal levere i alt otte Caterpillar generatorsæt – fire til hvert skib. Konfigurationen består af to CAT 3512C HD MGS (1550

ekW) og to CAT C9.3 MGS (300 ekW) pr. fartøj.

Generatorsættene matcher fartøjernes behov og overholder de gældende emissionskrav, der blev indført for nybyggeri efter 1. januar 2021.

Teknisk styrke – bygget på relationer

Samarbejdet mellem Karstensen Skibsværft A/S og Zeppelin Danmark A/S Power Systems bygger på mange års erfaring og et tæt samarbejde, hvor teknisk indsigt, gensidig tillid og robuste CAT-løsninger går hånd i hånd. Zeppelin bidrager med solid forståelse for både maritime krav og værfternes processer og sikrer leverancer, der spiller naturligt sammen med det samlede projekt – fra rådgivning til installation.

For mange i fiskeribranchen er generatorsæt en nødvendighed. Men måden, de leveres og tilpasses på, gør en forskel – særligt i nybyggeri, hvor fremtidssikring, krav og regler ikke er til forhandling. Her tilbyder Zeppelin en gennemtestet kombination af global teknologi og lokal erfaring.

Du finder Zeppelin Danmark Power Systems på stand A153 på DanFish International 2025.

Her står teamet klar til at drøfte løsninger til både nybyg og skibe i drift – med fokus på driftssikkerhed, rådgivning og et stærkt serviceberedskab, der matcher hverdagens krav til søs.

Af Carsten Gottlieb



Foto: Zeppelin Danmarks A/S Power Systems.



7.-9. OKTOBER 2025
AALBORG KONGRES & KULTUR CENTER

Få en snak
på **Danfish**
International 2025



Smøring til alt, der sejler

- og desuden har Payback Lubricants også smøring til alt, der står på havnen. Ved Dan Fish medbringer Payback sin nye wireolie #306, der beskrives som ekstrem og helt unik

PAYBACK LUBRICANTS ■ H958

Payback Lubricants er kendt af mange havnefolk og fiskere for deres store portefølje af højtydende produkter inden for smøring og vedligehold. Mange har gennem årene også søgt rådgivning hos virksomheden, der aktivt arbejder på at reducere kundernes forbrug af både smøremidler og brændstof.

Derfor er det naturligt, at du på DanFish International 2025 også kan besøge Payback Lubricants på deres stand.

På dette års messe kommer repræsentanterne fra Payback ikke kun for at forklare, hvordan deres produkter kan forlænge levetiden på dit materiel samt reducere eller helt eliminere nedetid, på både havnene og under hårde vejrforhold til søs.

Denne gang er der nemlig også en nyhed på programmet.

Beskyttende og vandafvisende

Det nye produkt hedder Wire Wax Lube #306, og det er et wirebeskyttelsesmiddel, som kan bruges i alle typer klima og temperaturer, ligesom brugervenligheden er i top under alle forhold.

Den nye Wire Wax Lube #306 penetrerer til wirens centrum, hvorefter wireolien tørreder op på overfladen, så den danner en beskyttende og vandafvisende hinde.

Wire Wax Lube #306 kan også bruges til kæder og som rustbeskyttelse.

- Det er nok især havnefolk, der vil være interesseret i vores nye Wire Wax Lube, siger Michael Larsen fra Payback Lubricants.

- Men jeg kan love, at vi hos Payback er klar til at tale med gæsterne om alle typer af smøring og vedligeholdelse. Vi kan øge og forlænge ydeevnen hos alt, der sejler, og alt, der står eller kører på havnen, understreger han.

Det foregår på stand H 958

Af Carsten Gottlieb

HVAD TILBYDER PAYBACK LUBRICANTS?

Payback Lubricants bygger mange af deres performance-produkter op omkring patenterede ingredienser. Det omfatter en bred portefølje af motorolier, transmissions- og gearolier, hydraulikolie, kompressorolie, smørefedt, olie- og brændstofadditiver samt kemikalier til affedtning og vask.



Foto: Payback Lubricants.



7.-9. OKTOBER 2025
AALBORG KONGRES & KULTUR CENTER

Smag på **Danfish International 2025**

MARITIME

LAND MOBILE

AIRTIME

SERVICE

POLARIS fylder 25 år

Vi har også kontor i
USA
TYSKLAND
NORGE

Kom forbi og få en øl eller en vand.

Vi er klar på en uforpligtende snak, kik forbi og deltag også i vores store fødselsdagskonkurrence.

Mød os på stand A125



LANSEN 6 - DK-9230 SVENSTRUP - DENMARK
PHONE: +45 9631 7900 E-MAIL: INFO@POLARIS-AS.DK
WEB: POLARIS-AS.dk

**PRÆMIER
FOR
kr. 20.000,-**





10 år med innovative trawldøre fra MLD

MLD fortsætter arbejdet med at udvikle de bedste styrbare trawldøre til fiskeriet

MLD

G707 / C352

I år markerer MLD en stor milepæl – 10-års jubilæum for en virksomhed, som siden starten har haft én klar mission: At revolutionere trawlfiskeriet gennem styrbare trawldøre i absolut særklasse.

Gennem et årti har MLD skabt og forfinet teknologier, der ikke blot forbedrer effektiviteten i fiskeriet, men også bidrager til en mere bæredygtig og kontrolleret fangst.

- Vores innovative løsninger har gjort os

til en førende aktør i branchen – noget vi er stolte af, men aldrig tager for givet, siger Gregers Baungaard, CEO hos MLD.

En spændende rejse

Bag MLD's succes står et stærkt team af dedikerede medarbejdere, samarbejdspartnere og kunder, som alle har været med til at forme den rejse, virksomheden er på.

- Deres tillid og engagement driver os fremad.

- Vi siger tak for de første 10 år – og vi ser frem til mange flere med udvikling,

samarbejde og fremtidssikrede løsninger til havets og fiskeriets udfordringer, siger Gregers Baungaard.

På stand G707 kan du møde MLD's dedikerede team og få en snak om, hvordan MLD's trawldøre og det særligt udviklede styringssystem kan hjælpe dig på dit fiskefartøj. Og du kan være sikker på, at MLD meget gerne hører tilbagemeldinger om deres kunders oplevelse af udstyret – og hvad der måske kan udvikles til at blive endnu bedre.

Af Carsten Gottlieb



Foto: MLD

SIMRAD
By KONGSBERG

ST90

Defining **very** long range fish-finding

The ST90 represents a no-compromise approach in sonar technology, aiming to be the ultimate in high-performance fish-finding. Operational frequency 14–24 kHz

kongsberg.com/discovery





Nye tilskudsordninger skal for den grønne omstilling af

Et hold medarbejdere fra Landbrugs- og Fiskeristyrelsens kontor for Hav og Fiskeritilskud står klar på Danfish til gode dialoger med fiskerierhvervet om de nye muligheder for tilskud og grønne løsninger under ny politisk fiskeriaftale (2025). På styrelsens stand vil der også være mulighed for en snak om både eLog 14 og den nye kontrolforordning med folk fra styrelsens kontor for Internationale Relationer og Kontrolunderstøttelse og IT-afdeling. Og så kan du traditionen tro møde nogle af styrelsens fiskerikontrollører til en snak om fiskerikontrollen

EN FISKERIHAVN

– I KONSTANT UDVIKLING



VI SES PÅ
DANFISH MESSE
I AALBORG!

DEN 7. - 9. OKT. 2025

HAL H
H-822

- Energisk fiskerihavn
- Sikker besejling 24/7-365
- 10 m vanddybde i indsejling!
- Moderne lossekajfaciliteter ved TripleNine A/S
- Gode modtagefaciliteter på Danske Fiskeauktioner A/S
- Havnebassin til nybygninger ved to skibsværfter
- Vestkystens største flydedok & 4-spors beddingsanlæg
- 500 m langt trawlstræk
- Mere end 100 lokale servicevirksomheder

www.thyboronport.dk/fiskeri

THYBORØN
HAVN

Vi er Danskernes FISKERE

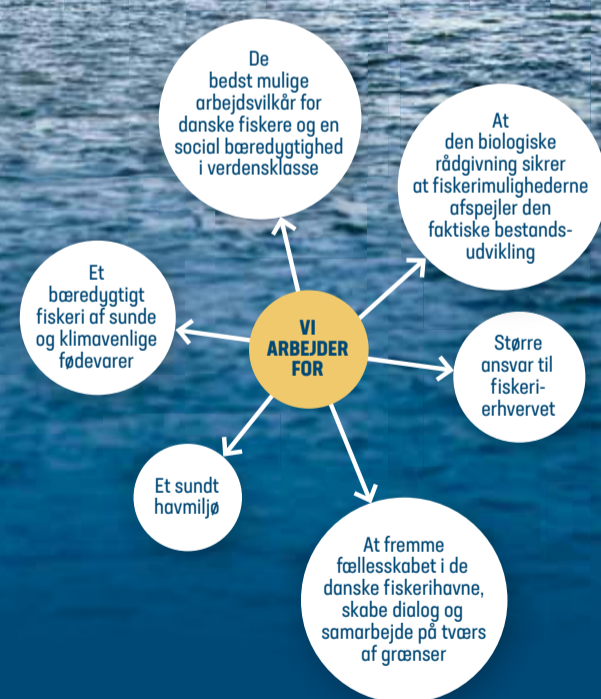

DFPO samarbejder med 28 lokale foreninger over hele landet



DANMARKS
FISKERIFORENING
PRODUCENT ORGANISATION

– et fællesskab til gavn for dansk fiskeri

bane vejen fiskerierhvervet

LANDBRUGS- OG FISKERISTYRELSEN

■ F615

Under overskriften "Ressourcer i balance – Sammen om fiskeri og akvakultur" står Landbrugs- og Fiskeristyrelsen klar i F615 til en snak om, hvilke muligheder der er for at søge støtte til f.eks. dit fiskefartøj eller din grønne ide. En af dem, du kan møde på standen, er Karin Kindt-Larsen, som har været kontorchef for Hav- og Fiskeritilskud siden februar. Kontoret arbejder med at udmønte og udvikle indsatser, der skal styrke fiskeriet og bidrage til en bæredygtig udvikling.

- Den nye fiskeriaftale har en vision om at fremme et mangfoldigt fiskeri, der passer på vores havmiljø og ligeledes sikrer bæredygtige fiskebestande. Vi ser frem til dialogen med erhvervet på Danfish og til at fortælle om, hvordan man kan søge finansiering til sit næste grønne projekt under den del af aftalen, vi i styrelsen skal bidrage til at udmønte, fortæller Karin

Kindt-Larsen.

Men Landbrugs- og Fiskeristyrelsen kommer ikke kun på DanFish for at fortælle om styrelsens tilskudsordninger. Lige så vigtigt er det at møde erhvervet og lytte til dets behov, udfordringer og projektidéer.

- DanFish er en god anledning for os i styrelsen til at møde fiskerne og fiskerionisationerne ansigt til ansigt og blive klogere på de udfordringer, erhvervet står overfor lige nu og her – særligt ift. den grønne omstilling, siger kontorchefen for Hav- og Fiskeritilskud.

Hør om den nye politiske fiskeriaftale

Lige netop nye og relevante initiativer står højt på dagsordenen hos Landbrugs- og Fiskeristyrelsen.

En ny politisk aftale, "En ny kurs for dansk fiskeri", landede 2. juli 2025. Derfor kan du på Landbrugs- og Fiskeristyrelsens stand

også høre om, hvordan styrelsen arbejder med at implementere den nye politiske aftale. Karin Kindt-Larsen synes, det er vigtigt at dvæle ved de nye indsatser og få input direkte fra fiskerierhvervet i forhold til, hvordan vi kan målrette de fremadrettede ordninger. Hun ser det som en unik mulighed at deltage i Danfish og få lov at tale med så mange som muligt direkte fra erhvervet.

- Det er vigtigt for os, at fiskeriet kender os og ser os som en konstruktiv samarbejdspartner. En af vores vigtigste opgaver er at finde løsninger til et udfordret fiskerierhverv, og jeg tror, vi bliver endnu bedre til at løse den opgave, når vi også mødes ansigt til ansigt som nu her på Danfish, siger Karin Kindt-Larsen.

Mange af de nye initiativer i den politiske fiskeriaftale handler om den grønne omstilling – herunder fordeling af en større pulje støttemidler til fiskerierhvervet.

- I Landbrugs- og Fiskeristyrelsen er det vigtige arbejde med at udmønte den politiske aftale og implementere den i nye som gamle tilskudsordninger nu gået i gang, så midlerne hurtigst muligt kommer ud at leve og kan understøtte den nye kurs for dansk fiskeri, som der er indgået politisk aftale om.

- Når vi skal designe en tilskudsordning, handler det også om at foretage en ressourcemæssig vurdering af, hvor midlerne giver størst effekt. Skal vi starte med at se på motorens CO₂-udledning, eller er der et større udbytte i at kigge på havneinfrastruktur eller fangstredskaber? Jo mere viden, vi har om fiskeriet, jo bedre er vi rustet til at skruer ordninger sammen, så vi bedst muligt understøtter udviklingen af erhvervet og den grønne omstilling, siger Karin Kindt-Larsen.

Af Carsten Gottlieb

TurboWin v10 opdatering

TurboWin har gennemgået en opdatering, der indeholder en del nyheder. Versionen hedder v10 og understøtter bl.a. Navionics søkort. Ved køb af disse søkort gives der gratis opdatering i et år fra køb. Dette gøres ved at forbinde PC til internettet. Når året er gået kan man vælge at forlænge opdatering med yderligere et år, dette sker igennem din forhandler. Navionics tilbyder bl.a. mulighed for automatisk rute mellem 2 vilkårlige punkter, Sonar Chart med en masse dybdekurver, ned til 0.5m mellem kurver, egen farvelægning mellem dybdeområder, Satellitkort, Relief visning, som svarer til at få vist 3D oppefra. Se programmet vist på stand A114



Koden præsenterer et nyt lille 31cm GPS kompas, med flere NMEA-0183 udgange. Kompas konfigureres med medfølgende PC program.

Kom ind på vores stand A114 og se de mange andre produkter vi kan tilbyde, uanset dit fartøjs størrelse og behov og lad os få en snak herom...

Vi byder på en forfriskning imens

Koden præsenterer ny radarserie med ethernet tilslutning. Nedenfor ses den nye Black Box serie med helt nyt design på betjeningsenhed og processor-enheden. Se modellen demonstreret på vores stand.

Netværksradar giver en masse nye muligheder. I starten af 2026 forventes IMO version godkendt og efterfølgende som HSC radar (High Speed Craft).

Den nye radar leveres som standard med input for AIS, ARPA og C-MAP's nyeste søkortversion og understøtter bredskærmformatet.



SeaTech

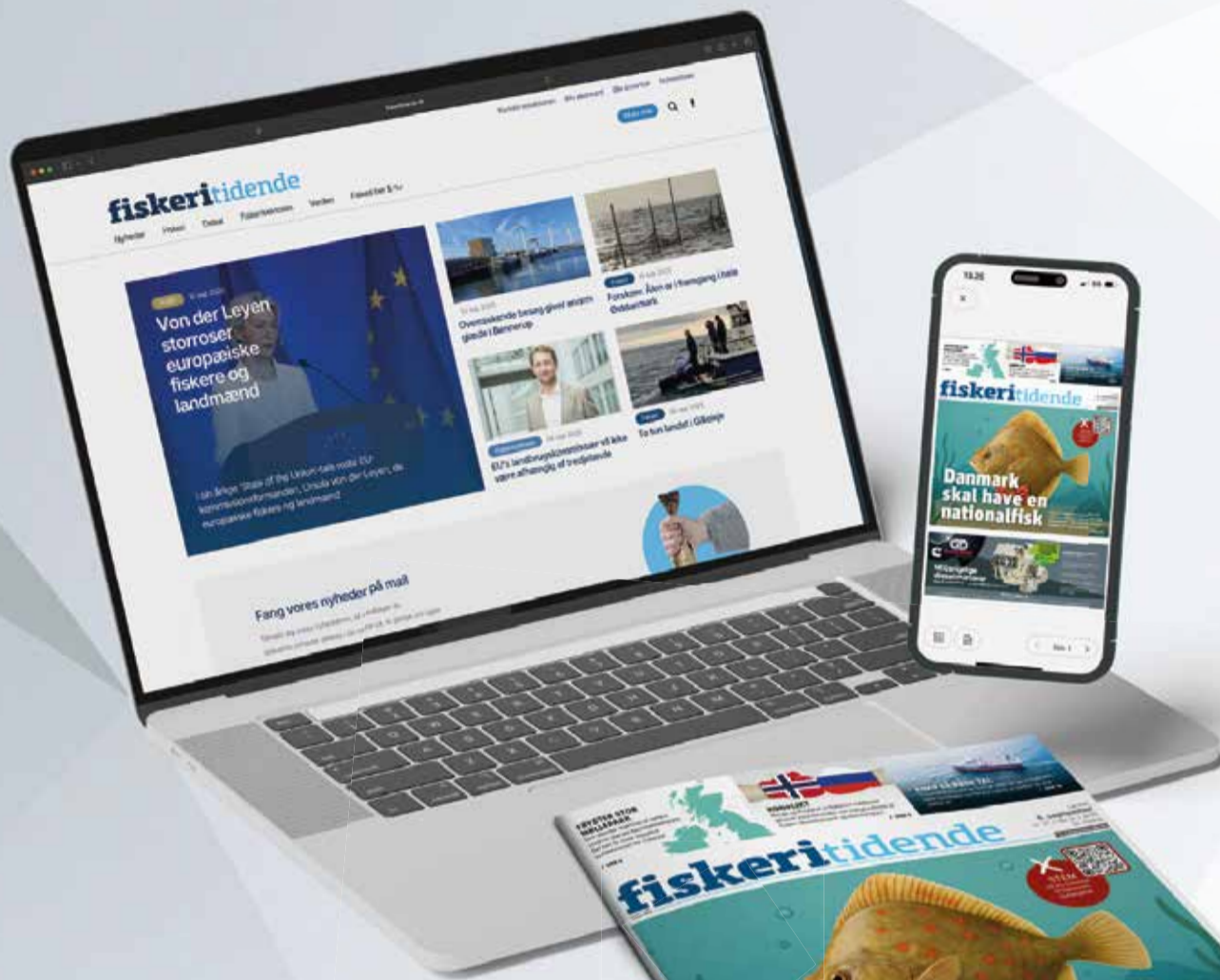

MØD OS
PÅ STAND
F 603

Danmarks førende medie for dansk erhvervsfiskeri i over 130 år



Find vores **MEDIEINFORMATION 2025**
Her kan du læse mere om annoncering i Fiskeri Tidende og på fiskeritidende.dk



Uffe Tang
Ansvarshavende redaktør
Mobil 28 13 60 28
ut@dkfisk.dk



Svend Boye Thomsen
Redaktør
Mobil 24 96 41 16
sbt@dkfisk.dk



Journalist
Louise Svane Pedersen
Mobil 76 22 33 08
lsp@dkfisk.dk



Journalist
Marlene Grøftehaug
Mobil 20 33 00 85
mg@dkfisk.dk



Journalist
Nicolai Nør Pedersen
Mobil 22 75 73 37
nnp@dkfisk.dk



Annoncekonsulent
Torben Lehmann
Mobil 21 63 93 84
tl@dkfisk.dk



Grafiker
Steen T. Sørensen
Mobil 40 54 90 36
sts@dkfisk.dk

fiskeritidende

Nordensvej 3
7000 Fredericia
Tlf. 70 10 40 40
mail@dkfisk.dk



HAVN MED FEM OMRÅDER

Omtrent 100 virksomheder inden for alt fra vindenergi og genanvendelse til fødevarer og elektronik holder til på Port of Aalborgs arealer. Det strækker sig samlet set over 4,9 mio. m2 fordelt på fem områder nord og syd for Limfjorden.

Port of Aalborg understøtter den nordjyske vækst

Port of Aalborg er mere end en havn. En lokal erhvervspark udgør sammen med Aalborg Containerterminal et miks, der skaber optimale logistikløsninger for de nordjyske virksomheder

PORT OF AALBORG ■ H920

Med en ideel placering i centrum af Skandinavien går forbindelserne fra Port of Aalborg ud i resten af Europa – og verden – via både motorvej, jernbane og skib. Det giver nordjyske virksomheder de bedste betingelser for en effektiv godshåndtering.

Når Port of Aalborg samtidig kan tilbyde en containerterminal med masser af plads og hurtig turn-around, er banen kridtet op til de mest optimale løsninger på godstrans-

port til og ikke mindst fra Nordjylland.

- Vi deltager på DanFish for at styrke vores relationer til det nordjyske erhvervsliv. Som en regional havn med både containerterminal og erhvervspark mener vi, at det er vigtigt at støtte op om vækstfremmende tiltag som dette, så vi kan stå sammen om erhvervsudviklingen i regionen, siger Christian Tvorup Træholt, Senior Commercial Manager.

Fleksibilitet og vækst

Netop udvikling og vækst i hele Nordjyl-

land er nøgleord for Port of Aalborg. Og for mange nordjyske virksomheder vil det være både sund fornuft og en rigtig god forretning at vælge Aalborg fremfor f.eks. Aarhus til transport af gods ud og ind i Nordjylland. Og så vil en logistikløsning med udgangspunkt i Aalborg også betyde sparet transporttid på vejene og deraf mindre CO2-udledning.

Med en containerterminal, der er fleksibel og til for kunderne, vil Port of Aalborg understøtte væksten i de nordjyske virksomheder, der har behov for at række ud

i Europa og resten af verden.

Som en ekstra bonus kan Port of Aalborg desuden byde på en erhvervspark, hvor de nordjyske virksomheder kan leje kajnære kontor-, lager- og produktionsfaciliteter i tilknytning til containerterminalen. Lejemålene starter fra 200 kvadratmeter, men behov for de helt store lokaler på op til 10.000 kvadratmeter kan imødekommes.

Af Carsten Gottlieb



7.-9. OKTOBER 2025
AALBORG KONGRES
& KULTUR CENTER

Opdag på
Danfish
International
2025

FISKERIETS ARBEJDSMILJØRÅD
- et hav af muligheder

VI ARBEJDER FOR AT
**STYRKE DIN SIKKERHED,
SUNDHED OG
DIT ARBEJDSMILJØ**

- lad os få en snak om,
hvad vi kan gøre for dig

Mød os
på stand
C 334



FISKERIETS ARBEJDSMILJØRÅD | 75 18 05 66 | www.f-a.dk



Your Logistics Expert

For more than 45 years, Blue Water Shipping have provided tailor-made freight and logistics solutions all over the world.

With more than 60 offices around the world, we are always close to your markets. Within Europe, we operate a fleet of more than 300 reefer trucks - of which many are assigned to distribution of fresh fish from the North Atlantic.

FIND YOUR NEAREST
BLUE WATER OFFICE AT
www.bws.net



Blue Water Shipping A/S
www.bws.dk

Foto: Port of Aalborg



Foto: Thyborøn Havn

Thyborøn Havn byder velkommen

Der er fremgang og fortsat investeringslyst på havnen i Thyborøn, og landets næststørste fiskerihavn vil gerne byde endnu flere fiskefartøjer velkommen til de topmoderne faciliteter med en betydelig hær af startklare servicevirksomheder

THYBORØN HAVN

■ H822

- Vi har den bedste placering på nordkysten, fordi vi er en naturlig havn inde i Limfjorden. Vi har en sikker besejlingshavn, vanddybden passer også til de store pelagiske fartøjer, og man kan altid komme på havet, når kvoterne er der.

Sådan lyder nogle af ordene fra Tine Jensen le Breton, Head of Sales & Marketing hos Thyborøn Havn, når hun skal forklare, hvorfor de stolte af deres havn.

De er også stolte af stadig at have aktivt fiskeri, og de er hele tiden på udkig efter, hvordan de kan fortsætte udviklingen og forbedringerne i Thyborøn.

- Derfor betyder det meget for os, når vi på DanFish har mulighed for at møde fiskerne fysisk. Havnen bliver udviklet via den dialog, vi har med fiskerne, og vi er meget glade for vores samarbejde med dem, fortsætter Tine Jensen le Breton.

1,7 km kajplads til fiskeri

På en rundtur i Thyborøn vil du konstatere, at alle havnebassiner er nyrenoverede – et par af dem endda med ekstra dybde – og at isværket er opgraderet, selvom en stor del af fartøjerne i dag laver deres egen is. At der er nyrenoverede kajer ved TripleNine A/S, hvor industrifiskene kan losses direkte ind i fiskemelsfabrikken.

Inderst inde ad den 1,7 km lange strækning af kajplads til fiskefartøjer er der

en effektiv logistik med direkte adgang til kølehallerne for konsumfisk. Og mere end 100 servicevirksomheder venter i baggrunden på at assistere i forhold til fiskernes behov.

- I Thyborøn Havn er det tydeligt, at der stadig er meget stor investeringslyst, selvom nogle siger, at fiskeriet er presset. Det er noget af det, vi gerne vil tale med messegæsterne om. Vi gør en stor indsats for at kommunikere. Alle er velkomne til at blive en del af Thyborøns driftige havn, slår Tine Jensen le Breton fast.

Nye ansigter og en gammel tradition

Med på messen er denne gang to debutanter hos Thyborøn Havn – som dog

begge er velkendte navne i den maritime branche. Den nye direktør Kjartan Ross og havnens nye servicemand Ole Kjærgaard vil begge være at finde på havnens stand.

Vanen tro er første dag på DanFish Thyborøn Aften-dag!

Messedeltagerne fra Limfjordshavnen er endnu en gang gået sammen om at forvandle en del af Aalborg til Thyborøn for en aften. Få yderligere oplysninger om arrangementet på stand H822.

Af Carsten Gottlieb



7.-9. OKTOBER 2025
AALBORG KONGRES & KULTUR CENTER

Mød os på Danfish International 2025

Koblinger til alt

Technoflex vender stærkt tilbage med CENTA-koblinger og specialløsninger

TECNOFLEX

■ H925

Når DanFish slår dørene op, er Technoflex klar til at møde kunder og samarbejdspartnere med et bredt program af koblingsløsninger, specialbearbejdning og serviceydelser.

Technoflex har i mange år været en markant aktør på markedet for koblinger og transmission. Virksomheden tilbyder alt fra kølere, akkumulatører og magnetteknologi til afbalancering og maskinbearbejdning. Hertil kommer en stærk specialisering i trækning af spline og notgang, hvor virksomheden med egen produktion og værksted kan tilpasse løsninger efter kundens behov.

En vigtig del af forretningen er servicering af marinekoblinger. Her råder Technoflex over to specialister, som både i Danmark og internationalt kan udføre montage, laseropretning og andre opgaver, hvor driftssikkerhed er i højsædet.

CENTA er tilbage hos Technoflex

Det er med stolthed, at Technoflex igen kan tilbyde koblinger fra den anerkendte producent CENTA. Samarbejdet blev genoptaget for fire år siden, og siden da er Technoflex blevet taget særdeles godt imod af både kunder og markedet.

For Jens Lindholm Mortensen og Søren Mortensen er forbindelsen til CENTA dog

ikke ny. Begge har tidligere arbejdet direkte hos CENTA, og med den erfaring i bagagen råder Technoflex i dag over en særlig viden om CENTA's løsninger og CENTA's anvendelsesmuligheder.

Bredt anvendelsesområde

Selvom Technoflex har en stærk position i den danske marine- og offshoresektor, leverer virksomheden koblingsløsninger til næsten alle dele af dansk industri.

Fra skibe og boreplatforme til produktionsanlæg og specialmaskiner – overalt hvor driftssikre koblinger er nødvendige, kan Technoflex levere.

Klar til DanFish

På stand H925 DanFish præsenterer Technoflex sine løsninger og står klar til at tage imod både nye og eksisterende kunder.

- Vi ser frem til at vise, hvad vi kan tilbyde – og ikke mindst til de gode samtaler med kunder og samarbejdspartnere. Vores mål er altid at levere driftssikre løsninger og en høj grad af service, uanset om det gælder standardprodukter eller specialtilpassede opgaver, lyder det fra Technoflex.

Af Carsten Gottlieb



Foto: Technoflex

Happy Hour

Afslut din dag på DanFish-messen med et besøg på vores stand nr A130, hvor vi dig de mange spændene nyheder vi har med, og få et helt uforpligtende hyggesnak.

Tirsdag og onsdag fra kl 16 - 18, kommer Tanni Christine og underholder med sang og guitar... og vi gir en fadøl!

TANNI CHRISTINE

GD
Granly Diesel

www.granlydiesel.com
Granly Diesel – Øst Afd.
Granly Diesel – Esbjerg Afd.
Tlf.: +45 46 42 35 50

BÆREDYGTIGT FISKERICENTER

- Seabin**
Havets skraldespand for beskyttelse af havmiljøet
- Landstrøm**
25 % reduktion af CO2 udledning på havnen
- Fiskernes Hus**
Et energi-positivt hus i afslappende omgivelser
- Affaldshåndtering**
En mindre handling med stor effekt
- Flydebroer**
Sikkerhed på vand og på land

www.portesbjerg.dk

ESBJERG HAVN

Vi kender
fiskeribranchen.
Få sparring af
vores specialister.



Scan QR-koden
og se hvad vi kan
gøre for dig



Vestjysk Bank er naturligvis til stede på Danfish Messen. Kig forbi vores stand og få rådgivning af vores specialister, som udelukkende arbejder med fiskeri. Vi er tilstede i både Thyborøn og Hvide Sande og har kunder over hele landet.

vestjyskbank.dk/fiskeri

 **vestjysk BANK**

Marine-grade

Pumps & ejectors

Crafted in Denmark for fishing fleets.

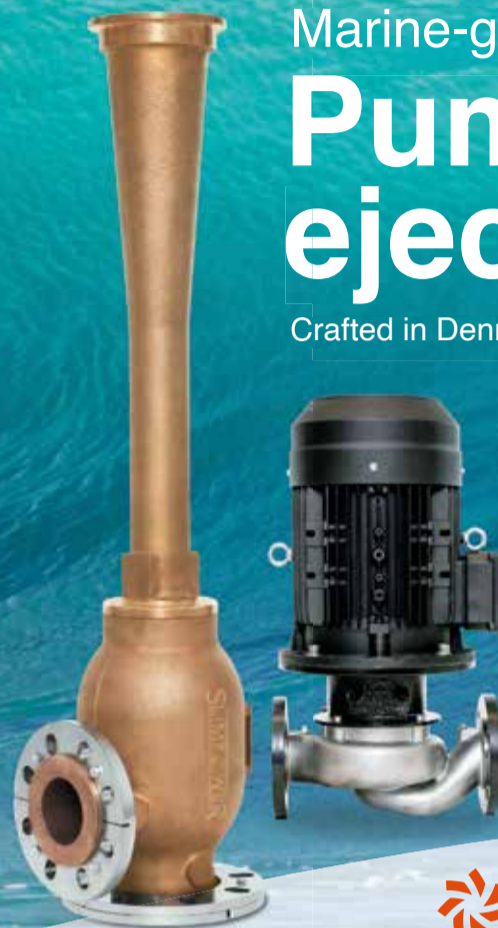

DanFish·Aalborg

7-9 oktober 2025

Danish Pavilion H-843

ironpump.com

Telefon 4491 6788

 **IRONPUMP®**
world class water pumps

New product

SIMRAD
By KONGSBERG

SN50

Next level matrix sonar

High-resolution multi-purpose matrix sonar ready to operate as a multibeam echo sounder, seine sonar, trawling sonar or navigation aid – depending on installation. Operation frequency from 55–59 kHz.

kongsberg.com/discovery





Foto: Kim Holm Nikolajsen

Marineeksperter med rødder i Esbjerg

West Diesel Engineering har over 30 års erfaring med motorer, generatoranlæg og kraner til søs. På dette års messe kan virksomheden vise en avanceret hybridløsning for første gang i Danmark

WEST DIESEL ENGINEERING

■ A156

West Diesel Engineering har stået skulder ved skulder med fiskeriet og den maritime industri, lige siden virksomheden blev grundlagt i Esbjerg i 1994.

- Vores første kunder var fiskeriet i Esbjerg, og selvom meget har ændret sig siden dengang, er vi stadig tæt knyttet til branchen. Vi leverer i dag løsninger til fiskere og rederier i hele Danmark og internationalt, konstaterer CEO Erling Sørensen.

Marineprodukter fra kendte mærker

West Diesel Engineering leverer alt fra motorer og generatoranlæg til marinekraner og gear. Som officiel forhandler repræsenterer firmaet f.eks. John De-

ere, Mitsubishi og MAN, generatorer fra Stamford, kraner fra Heila og gear fra Dong-i.

Dermed kan West Diesel tilbyde komplette, pålidelige løsninger, der matcher de krav og behov, kunderne står med til søs.

Derfor vælger kunderne os

Hos West Diesel handler det ikke kun om at levere udstyr – det handler om at skabe de rigtige løsninger. Der lægges vægt på kvalitet, faglighed og ordentlighed i alt, virksomheden gør.

Med mere end 30 års erfaring, et stærkt sortiment af kvalitetsmærker og en dedikeret tilgang til hver enkelt opgave, er West Diesel et naturligt valg for fiskeri og maritim industri. West Diesel kender udfordringerne til søs og leverer løsninger, der holder.

- Vi ser frem til at møde vores gode relationer – kunder og leverandører – samt skabe synlighed for nye muligheder. På vores stand til Danfish præsenterer vi alt fra mekaniske fremdriftsmotorer og egne byggede generatoranlæg til nok den mest avancerede marine hybridmotorløsning på markedet, siger Erling Sørensen, CEO hos West Diesel Engineering.

- Det er første gang, denne hybridmotorløsning vil blive vist i Danmark, siger han spændt.

Det foregår på stand A156.

Af Carsten Gottlieb



7.-9. OKTOBER 2025
AALBORG KONGRES & KULTUR CENTER

Smag på **Danfish International 2025**

Vi ses på Danfish

Mød Landbrugs- og Fiskeristyrelsen på stand 615 i Hal F

Kig forbi standen – vi byder på en frisk kop kaffe og en god snak!

Hos Landbrugs- og Fiskeristyrelsen kan du:

- Få indsigt i tilskudsmuligheder fra Den Europæiske Hav-, Fiskeri- og Akvakulturfond – og vejledning i, hvordan du kan få finansiering til dit næste projekt.
- Tage en uformel dialog med en af vores fiskerikontrollører.
- Blive opdateret på de nyeste gennemførelsesbestemmelser i kontrolforordningen.
- Få en præsentation af den nye eLog14 – og meget mere.

I år kan du også teste din viden i vores spændende quiz! Kig forbi vores stand for at deltage i konkurrencen.

FISKERNES EGET FORSIKRINGSSELSKAB!

- ✓ Tegn din optimale fartøjs- og arbejdsskadeforsikring hos os
- ✓ Fiskernes eget forsikringselskab – der selv udbyder alle forsikringerne

**MØD OS PÅ STAND C-348
og få en snak om dine
forsikringsmuligheder.**



FISKERNES FORSIKRING

GENSIDIGT SELSKAB

Kontakt os for tilbud.

Tlf.: 33 21 83 11

Se mere på hjemmesiden

www.ff-gs.dk



En sikker livline siden 1840

I mere end 180 år har Randers Reb været en pålidelig partner og førende leverandør af kvalitetsreb til fiskeri, offshore og den maritime sektor



Foto: Randers Reb.

RANDERS REB

■ H882

Med rødder i dansk håndværk, teknisk knowhow og en stærk innovationskraft er Randers Reb leveringsdygtig i rebprodukter designet til at møde de højeste standarder,

hvor styrke, sikkerhed og holdbarhed er essentielle værdier.

På DanFish International 2025 præsenterer Randers Reb et bredt udvalg af syntetiske reb, kombinationsreb og stålwire. Hvad enten det skal benyttes til trawl, fortøjning, løft

eller akvakultur, er hvert produkt udviklet til at fungere med stor pålidelighed i selv de hårdeste marine miljøer.

Fuld kontrol & kompromisløs kvalitet

Med egen, europæisk baseret produktion i Litauen har Randers Reb fuld kontrol over både udvikling og kvalitetskontrol. På den måde er kunderne sikret, at alle produkter lever op til de strengeste markedskrav – og ofte overgår standarderne.

- Vi bygger på årtiers erfaring og en tæt dialog med erhvervsfiskeriet. Det betyder, at vi kan udvikle løsninger, der matcher virkelighedens krav og samtidig forbedrer både brugervenlighed og operationel sikkerhed, siger Area Sales Manager Jørgen Huus Hasforth fra Randers Reb.

En stærk og alsidig produktportefølje

Randers Reb tilbyder både fiberreb, kombinationsreb og stålwire – hver med deres unikke fordele.

Kombinationsreb kombinerer stålwire og syntetisk fiber i en konstruktion, der forener

fleksibilitet med høj styrke og lang levetid. Det gør dem ideelle til opgaver, der både kræver stor styrke og langtidsholdbarhed.

Til opgaver, hvor vægt og håndterbarhed spiller en større rolle, tilbyder fiberreb en let og fleksibel løsning – uden at gå på kompromis med sikkerheden.

Stålwire er fortsat det oplagte valg til tunge løft og manøvrering, hvor maksimal styrke og sikkerhed er ufravigelige krav.

Mød os på DanFish 2025

På stand H882 står Randers Rebs team klar med faglig indsigt, sparring og konkrete anbefalinger.

- Vi ser os ikke kun som leverandør af reb – men en leverandør af langtidsholdbare løsninger, der er rodfæstet i et dybt kendskab til industrien og fiskeriet. Vores mål er at sikre, at vores kunder kan udføre deres arbejde trygt og effektivt – med fuld kontrol over udstyret, siger Jørgen Huus Hasforth.

Af Carsten Gottlieb



Vi ses på stand H-808

Mød HIRTSHALS SERVICE GROUP på DanFish International, 7.-9. oktober 2025

- BDO Scan Revision
- Business Hjørring
- Duusgaard Coating
- EnTech Marine
- Fiskernes Fiskesortering
- Flume Tank North Sea
- Hirtshals El-Motorservice
- Hirtshals Fiskeauktion
- Hirtshals Fiskeriforening
- Hirtshals Havn
- Hirtshals Marineolie
- Hirtshals Service Group
- JMC Coatable
- Jyske Bank
- Kølemadsen
- Marine-EL
- MarineShaft
- SeaMech
- Sparekassen Danmark
- Spar Nord
- Weesgaard Mechanical Support



Foto: Randers Reb.



Foto: RG Rom Gummi.

Europas største på gummi

RG Rom Gummi har overtaget to norske producenter af gummi-produkter og er dermed blevet Europas største på området

RG ROM GUMMI

■ A119

Meget er sket, siden RG Rom Gummi startede med at producere og renovere gummiprodukter til lokale kuttere for mere end 40 år siden. Lemvig-virksomheden har hele tiden udviklet sig i takt med de store forandringer i branchen. Nye produkter og kompetencer er blevet en del af tilbuddet, og RG Rom Gummi har vokset sig større.

Men siden den seneste DanFish-messe har RG Rom Gummi taget et temmelig stort spring i udvikling. Det er sket med opkøb af de to norske gummiproducenter RUB-TECH og RUBBERSTYLE.

- Vi har stor respekt for virksomhedernes forretning, og har derfor også bevaret deres navn. Alle virksomhederne kører videre hver for sig og under deres navn, ledelse, produktion og administration på deres adresser. Men tilsammen er vi Europas største på gummiprodukter til fiskeri, konstaterer direktør Jesper Berg Kristensen.

RUB-TECH er virkelig store i norsk fiskeri, og der er store ligheder med både produkter og produktion hos RG Rom Gummi.

Masser af ny viden

Det er heller ikke så meget størrelsen, RG Rom Gummi fokuserer på. En stor gevinst ved opkøbet af de norske virksomheder er den nye viden om gummiprodukter, som nu er tilgængelig.

- Vi har lavet teknisk gummi siden 1983. Men der er ikke nogen formel uddannelse eller standard, så derfor er der stor forskel på, hvordan de forskellige producenter gri-

ber det an. Købet af RUB-TECH har givet os stor inspiration, forklarer Jesper Berg Kristensen.

Samtidig har RG Rom Gummi en betydeligt større maskinpark og kan derfor støtte sit norske søsterselskab, hvis der er pres på kapaciteten.

Det andet norske firma, der er blevet købt,

målrætter primært sine produkter til olie- og gasindustrien.

- Rubberstyle laver f.eks. sine egne gummiblandinger, så det har vi også kunnet drage stor fordel af i RG Rom Gummi, siger Jesper Berg Kristensen.

Hør det fra hestens egen mund

For fiskeren handler det naturligvis ikke om,

hvor stor RG Rom Gummi er. Det handler om slidstærke gummiløsninger i unik kvalitet og holdbarhed, der er egnede til de barske forhold på havet og i fiskeindustrien.

Det ser personalet hos RG Rom Gummi frem til at informere om på stand A119.

Af Carsten Gottlieb

MARITIME
LAND MOBILE
AIRTIME
SERVICE

Skal du have arrangeret
service i Skagen
Så sæt Kirsten og Tomas på sagen

Mød os på stand A125



LANSEN 6 - DK-9230 SVENSTRUP - DENMARK
PHONE: +45 9631 7900 **E-MAIL:** INFO@POLARIS-AS.DK
WEB: POLARIS-AS.dk



SIMRAD
By KONGSBERG

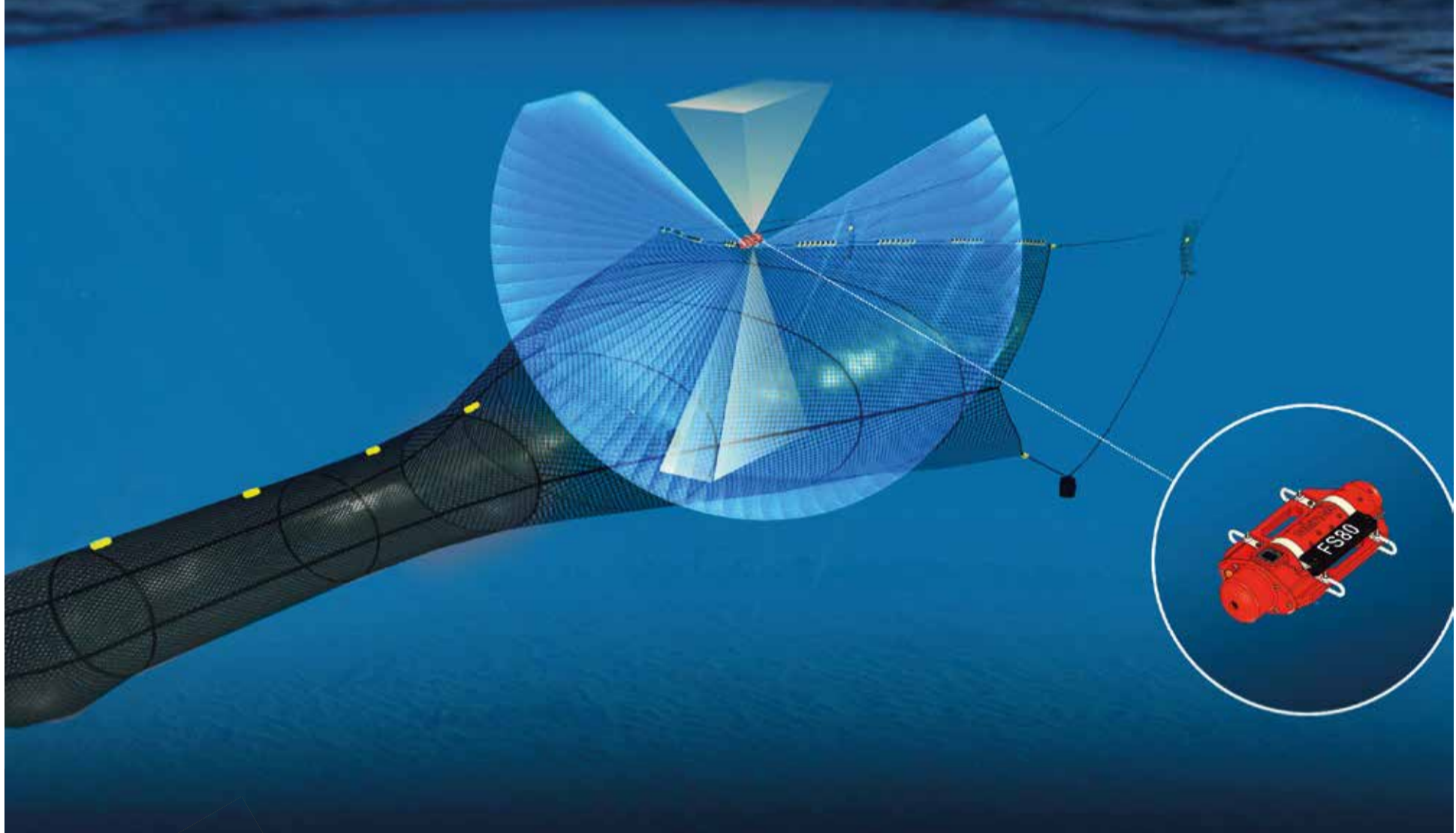

New product

FS80 Trawl sonar

Maximize your catch Minimize uncertainty

The next-generation trawl sonar for gear monitoring.
Advanced multi-frequency sonar technology giving you
complete situational awareness of your gear and catch.

kongsberg.com/discovery